

“Қишлоқ хўжалигини илм билан қилмасак, харажатларимиз натижа бермайди

04

Ш.Мирзиёев

Жаҳон банки Ўзбекистон қишлоқ хўжалигини модернизация қилиш учун 500 млн доллар ажратади

06

Президент плантация шаклида интенсив боғлар барпо этиб, аҳолига 1-1,5 гектардан тарқатиш бўйича топширик берди

07

IFODA

Birgalikda yetishtiramiz!

“Бу мавсумда 100 центнердан хирмон кўтардик”

10

#4 | 09-10•2020

АГРОЖУРНАЛ

www.ifoda.uz/magazine



IFO SEED – ЮҚОРИ ВА СИФАТЛИ ҲОСИЛДОРЛИК ГАРОВИ!



Маслаҳат маркази / call center:

78 147 05 00

www.ifoda.uz
tme/ ifodaagroconsulting



1 **ifodamagic** иловасини
юклар олинг



Ўрнатинг ва
ишга туширинг
ifodamagic

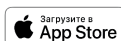

2

Мобил қурилмангиз камерасини
фотосуратга йўналтиринг
ва томоша қилинг



Журнал икки ойда бир марта чоп этилади.

Сентябрь — октябрь 2020 йил
4 - сон

Журнал таъсисчиси:

"Ifoda Agro Kimyo Himoya"
масъулияти чекланган жамияти

Бош директор:

Қодирбек Мирзамаҳмудов

Бош муҳаррир:

Муҳаммет Седат Колжуволу

Таҳрир ҳайъати:

Бобур Миразизов
Фазлиддин Ибрагимов
Элёр Убайдуллаев
Эрали Норбеков
Сардорбек Хайдаров
Дилафруз Шамсиддинова

Фотосуратчи:

Абзал Аскарлов

Ташкиллаштирувчи масъул:

Аброр Раҳмонқулов

Саҳифаловчи дизайнер:

Хамза Жумандурдиев

Агрономлар:

Алишер Маматвалиев
Дилшод Жўраев
Икром Жўраев
Женгиз Ялчин
Аҳмет Сунар
Хакан Накиш

Маслаҳатчилар:

Дониёрбек Муллабаев
Дилафруз Шамсиддинова

Агроном консультант:

Муҳаммет Седат Колжуволу

Манзил:

Наманган шаҳар
Оромгоҳ қўчаси 27
+998 78 147-05-00
info@ifoda.uz
@ifodaagroconsulting
www.ifoda.uz

Мундарижа:

- 04 "Қишлоқ хўжалигини илм билан қилмасак, харажатларимиз натижа бермайди"
- 06 Жаҳон банки Ўзбекистон қишлоқ хўжалигини модернизация қилиш учун 500 млн доллар ажратади
- 07 Президент плантация шаклида интенсив боғлар барпо этиб, аҳолига 1-1,5 гектардан тарқатиш бўйича топшириқ берди
- 08 "Ifoda" билан ғалладан юқори хирмон қўтараётганлар
- 10 "Бу мавсумда 100 центнердан хирмон қўтардик"
- 12 "Йилдан-йилга ҳосилни ошириб келяпмиз"
- 14 "Ҳамкорларимиз сафи тобора кенгайиб бормоқда"
- 16 2,5 мингга яқин фермерларга хизмат кўрсатаётган агроном
- 18 Иссиқхонада экинни экишдан олдин ва экиш вақтида эътибор қилиниши керак бўлган тавсиялар
- 20 Уруғчиликда ўғитлашнинг аҳамияти!
- 21 Буғдойда ўғитлашнинг афзалликлари
- 22 Заминимиз шифокорлари
- 24 Буғдойда касаллик ва зараркунандаларга қарши курашиш
- 26 Буғдойда касаллик ва зараркунандалар, илдиз ва бўғиз чириши
- 36 Иссиқхоналарда феромоннинг қўлланилиши
- 40 Биз учун энг муҳими — харидор ишончи
- 44 Буғдойни ўғитлаш дастури

БИЗНИ РАСМИЙ САЙТ ВА ИЖТИМОЙ ТАРМОҚЛАРДА КУЗАТИБ БОРИНГ!

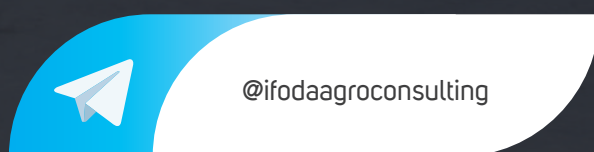
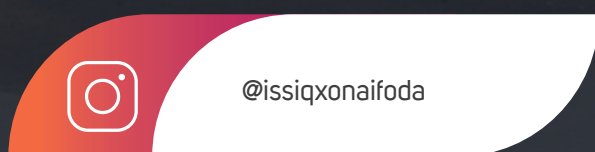
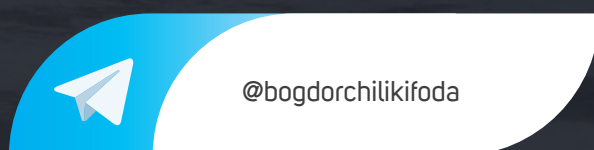
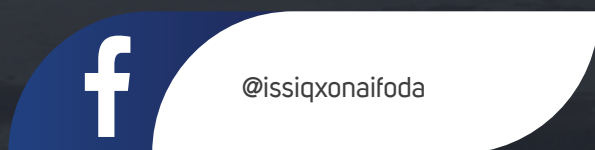
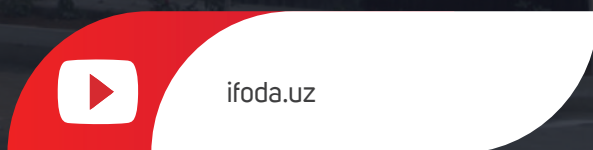
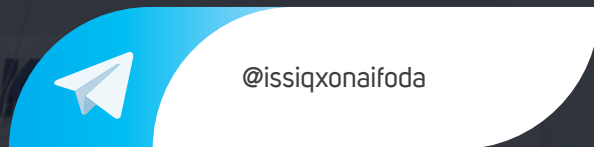

Диққат! Мўжизавий тасвир!

Энди сиз журналимиздаги баъзи суратларни жонлантиришингиз мумкин.

Бунинг учун сиз:

- 1) Мобил қурилмангизга "ifodamagic" иловасини юклаб оласиз ва ишга туширасиз.
- 2) Илова орқали телефон камерасини фото суратга йўналтирасиз.



1 **ifodamagic** иловасини юклаб олинг



Ўрнатинг ва ишга туширинг **ifodamagic**



2 Мобил қурилмангиз камерасини фотосуратга йўналтиринг ва томоша қилинг





Ассалому алайкум, қадрли деҳқон ва фермерлар!

Авваломбор, мустақиллигимизнинг 29 йиллиги муносабати билан барчангизни самимий табриклайман. Оилангизга тинчлик, хотиржамлик, хонадонингизга қут-барака ва мустаҳкам соғлиқ тилаб қоламан.

Барчангиз яхши биласиз, бу мавсум сизлар учун ҳар йилгидан - да анча мураккаб, қийин бўлди. Бир томондан қиш фасли ўз ўрнида келмай, зарарку-нанда ва ҳашаротларнинг авж олишига замин яратган бўлса, яна бир тарафдан эрта баҳордан ёғингарчилик ҳаддан ташқари кўп бўлиб, турли касалликларнинг тарқалишига сабаб бўлди. Бундан ташқари юртимизда пандемия даври бошланиши ҳам қатор ноқулайликларни келтириб чиқарди.

Бироқ шунга қарамай, Сиз - азиз миришкорлар белингизни маҳкам боғлаб, ҳамма уйда ўтирган вақтда сиз даладан бери келмаганингиз, тинимсиз меҳнат қилиб, халқимизнинг ризқ-насибаси учун тер тўққанингиз таҳсинга лойиқ. Албатта бу борада сизлар билан яқиндан ҳамкорлик қилиб келаётганимиздан хурсандмиз.

Шу ўринда айтмасам бўлмади, кўп-

гина оммавий ахборот воситалари, газета ва журналлар, радио, телевидени-ялар мана шундай мураккаб пандемия шароитида шифокорлар, Ички ишлар ходимлари ва Миллий гвардия хизматчиларини “қаҳрамон” дея аташди. Албатта, бунга шак-шубҳа йўқ. Аммо айтмоқчиманки, сизларнинг қўшган ҳиссангиз уларникидан ортиқ бўлса борки, ҳеч кам эмас. Бунинг учун барчангизга ўз миннатдорлигимни билдирмоқчиман.

Мана, бу йилги ғалла ўрим-йиғимини ҳам муваффақиятли якунлаб олдик. Нокамтарликка йўйманг-у, ҳар йили биз билан ҳамкорликда ишлаб, биргалликда етиштириб келаётган ғаллакорларимиз баракали ҳосил кўтариб келмоқда. Хусусан, бу мавсумда Наманган вилояти Уйчи туманидаги “Умрзаков Жаҳонгир” Учқўрғон туманидаги “Ботиржон-Бобурбек” Жиззах вилояти Пахтакор туманидаги “Пахтакор-Алпомиш” фермер хўжаликлари ва бошқа вилоятлардаги яна кўплаб хўжаликлар нақ 100 центнердан хирмон кўтаришди. Бу ҳақида расмий сайт ва ижтимоий тармоқларимиз орқали

ҳамда журналимизнинг мазкур сониди ҳам ўқишингиз мумкин.

Таъкидлашим керак, бу каби ютуқлар нафақат сиз ва бизнинг, балки, бутун халқимизнинг муваффақиятидир. Шундай экан компаниямиз доим деҳқон ва фермерлар хизматига шай. Аввал ҳам айтганман, компаниямизда ўз соҳасининг етук мутахассиси бўлган тажрибали агрономлар, қишлоқ хўжалиги мутахассислари бор. Сўнгги пайтларда инсониятга ҳали маълум бўлмаган янги касалликлар пайдо бўлмоқда. Хавфли зараркундалар кенг тарқалмоқда. Буларни ўз вақтида аниқлаш ва қарши курашишни фақатгина биргалликда, ҳамкорликда олиб боришимиз мумкин. Бу йўлда эса, сизнинг ишончингиз биз учун муҳим.

Фурсатдан фойдаланиб, эпидемиологик вазиятга қарамай, деҳқон ва фермерларга сифатли хизмат кўрсатиб келаётган жойлардаги агрономларимиз, менежерларимиз, умуман барча ишчи-ходимларимизга ўзимнинг самимий миннатдорлигимни билдирмоқчиман. Хонадонингиз тинч, дастурхонингиз тўкин бўлсин. Яна бир бор Мустақиллик байрами муборак бўлсин!

Ҳурмат билан
Қодирбек Мирзамаҳмудов,
“Ifoda Agro Kimyo Himoya” МЧЖ Бош
директори.

“ҚИШЛОҚ ХЎЖАЛИГИНИ ИЛМ БИЛАН ҚИЛМАСАК, ХАРАЖАТЛАРИМИЗ НАТИЖА БЕРМАЙДИ”

Ш. Мирзиёев



Ўзбекистон Республикаси президенти Шавкат Мирзиёев 6 август куну Жаҳон банки иштирокида “Қишлоқ хўжалигини модернизация қилиш” лойиҳасини амалга оширишга бағишланган видеоселектор йиғилиши ўтказди

Мазкур йиғилишда Жаҳон банки томонидан ажратилган 500 миллион доллар кредит маблағларини ўзлаштириш бўйича шакллантирилган лойиҳалар муҳокама қилинди.

Президент кўрсатмасига мувофиқ, лойиҳаларни ишлаб чиқишда фанни ривожлантиришга, илғор технологияларни жорий этишга устувор аҳамият

қаратилган. Хусусан, жалб қилинаётган маблағнинг 87 миллион доллари қишлоқ хўжалиги соҳасидаги 10та илмий-тадқиқот муассасаси, 4та ихтисослашган марказ фаолиятини такомиллаштириш ва моддий-техник базасини яхшилашга ажратилади.

Шунингдек, 70 миллион доллар кўчатлар етказиб бериш, фитосанита-

рия, геоахборот ва сертификатлаш хизматларини кўрсатадиган агрохизмат марказларини ташкил этишга йўналтирилади. Қишлоқ хўжалигини рақамлаштириш учун берилаётган 10 миллион доллар ҳисобига ерларнинг ҳосилдорлиги, тупроқ таркиби таҳлили, зарур минерал ўғитлар тури ва миқдори, солиқ, транспорт-логистика

ва маҳсулотлар бозорлари ҳақида маълумотлар олиш имкони яратилади.

Йиғилишда сув хўжалиги, чорвачилик, карантин, кадастр, молия, солиқ ва бошқа тегишли идоралар маълумотлар базасини ушбу тизимга интеграция қилиш муҳимлиги таъкидланди.

Қишлоқ хўжалиги вазирлигига илмий-тадқиқот муассасалари ва ихтисослашган марказларни Академик Маҳмуд Мирзаев номидаги боғдорчилик, узумчилик ва виночилик илмий-тадқиқот институти ҳудудида жойлаштириб, лаборатория ускуналари ва техникалар билан таъминлаш, вилоятлардаги қишлоқ хўжалиги коллежлари негизида уларнинг филиалларини ташкил этиш вазифаси қўйилди. Ушбу муассасаларни юқори малакали мутахассислар билан тўлдириш, хориждан консултантлар жалб қилиб, уларни ўқитиш бўйича топшириқлар берилди.

Давлат раҳбари ҳар бир илмий-тадқиқот муассасаси ва марказ илмий ишланмаларини сотадиган тижорат ташкилотига айланиши зарурлигини таъкидлади.

«Қишлоқ хўжалигини илм билан қилмасак, харажатларимиз натижа



асосланган, стандартларга мос маҳсулот чиқарилса, бозор топилади», – деди Шавкат Мирзиёев.

Кооперативлар ва кластерларни ривожлантиришга мўлжалланган 200 миллион доллар ҳудудлар ўртасида тақсимланган. Бундан

миллион доллар маблағ ажратилган.

Президент ажратилаётган ҳар бир долларни уч долларга айлантириш, имтиёзли кредитларни қайтариш бўйича аниқ ҳисоб-китоб асосида ишлаш зарурлигини таъкидлади.

Интенсив боғ майдонларини кенгайтиришга 65 миллион доллар йўналтириш белгиланган. Хусусан, бунинг ҳисобидан Тошкент вилоятида 500 гектар, Андижон, Бухоро, Наманган, Фарғона ва Самарқандда 300 гектардан, Жиззахда 250 гектар, Қашқадарё ҳамда Сурхондарёда 200 гектардан, Қорақалпоғистонда 100 гектар майдонда янги усулдаги интенсив боғлар яратилиши режалаштирилган.

Мутасаддиларга қисқа муддатда ерларни ажратиб, келгуси йил баҳорда боғларни фойдаланишга топшириш вазифаси юклатилди.

Яна 65 миллион доллар эвазига замонавий агрологистика марказлари ва комплексларини ташкил қилиш бўйича топшириқлар берилди.

Йиғилишда қишлоқ хўжалиги вазири ва вилоят ҳокимлари жалб қилинаётган маблағлар ўзлаштирилишини лойиҳалар кесимида тақдимот қилди ҳамда ишни ташкил қилиш режалари бўйича ахборот берди.



бермайди. Ҳар бир лойиҳа манфаатдорликни таъминлаш, рентабелликни оширишга хизмат қилиши керак. Пировард маррамиз – экспорт. Илмий

ташқари, халқаро молия ташкилотлари маблағлари ҳисобидан Фарғона водийси учун қўшимча 54 миллион доллар ҳамда Хоразм вилоятига 100

Манба: Kun.uz

ЖАҲОН БАНКИ ЎЗБЕКИСТОН ҚИШЛОҚ ХЎЖАЛИГИНИ МОДЕРНИЗАЦИЯ ҚИЛИШ УЧУН 500 МЛН ДОЛЛАР АЖРАТАДИ



11 август куни президент Шавкат Мирзиёев «Халқаро тикланиш ва тараққиёт банки ҳамда Халқаро тараққиёт уюшмаси иштирокида Ўзбекистон Республикаси қишлоқ хўжалигини модернизация қилиш» лойиҳасини амалга ошириш чора-тадбирлари тўғрисида»ги қарорни имзолади.

Қарор билан Жаҳон банки томонидан молиялаштирилаётган лойиҳанинг устувор йўналишлари, маблағдан фойдаланиш схемаси ва тартиблари белгилаб берилган.

Унга кўра, умумий қиймати 659,3 млн АҚШ доллари тенг ва 6 йилга (2020–2026 йиллар) мўлжалланган ушбу лойиҳага Жаҳон банки томонидан 30 йил муддатга бир нечта шартлар асосида жами 500 млн доллар миқдоридан маблағ ажратилади.

Белгиланишича, лойиҳада Ўзбекистон Республикасининг улуши – 159,3 млн АҚШ долларини, шу жумладан,

солиқ ва божхона тўловлари бўйича имтиёзлар бериш, инвестиция даврида молиявий харажатларни тўлаш шаклидаги улуш – 124,3 млн АҚШ долларини ташкил қилади.

Ажратиладиган маблағлар қишлоқ хўжалигида илмий-тадқиқот, таълим ва маслаҳат хизматларининг ишлаб чиқариш билан интеграциялашган самарали тизимини яратиш, қишлоқ хўжалигини рақамлаштириш, озиқ-овқат маҳсулотлари хавфсизлигини таъминлаш ва қишлоқ хўжалиги маҳсулотларини етиштиришда «Даладан истеъмолгача» тамойили асосида сифат назоратини кучайтириш, агрологистика, йўл ва бошқа зарур инфратузилмани яратиш, ер ва сув ресурслари, ўрмон фондидан оқилона фойдаланиш ва шу каби бошқа мақсадларга йўналтирилади.



Ўзбекистонда қишлоқ хўжалиги экинлари учун генетик банк яратилади

Қишлоқ хўжалиги вазирлиги хабарига кўра, Ўзбекистон қишлоқ хўжалигида ўсимликлар турларининг миллий генетика банки яратилади.

Хабарда таъкидланишича, Республикада озиқ-овқат хавфсизлигини барқарор таъминлаш, келгусида генетик ресурсларимизни сақлаб қолиш мақсадида соҳа мутахассислари томонидан қишлоқ хўжалиги экинларининг маҳаллий навларини кенгроқ ўрганиш ҳамда муҳофаза этиш чораларини кучайтириш талаб этилади. Бу борада Ўзбекистоннинг халқаро дастурларда фаол иштирокини таъминлаш ва соҳага халқаро етук мутахассисларни жалб этиш эҳтиёжи юқори. Шу боис БМТ томонидан илгари сурилган озиқ-овқат ва қишлоқ хўжалиги соҳасидаги генетик ресурсларни муҳофаза қилиш бўйича халқаро битимни ратификация қилиш чораларини кўриш талаб этилади.

ПРЕЗИДЕНТ ПЛАНТАЦИЯ ШАКЛИДА ИНТЕНСИВ БОҒЛАР БАРПО ЭТИБ, АҲОЛИГА 1-1,5 ГЕКТАРДАН ТАРҚАТИШ БЎЙИЧА ТОПШИРИҚ БЕРДИ

Ўзбекистон Республикаси президенти Шавкат Мирзиёев 23 июль кuni видеоселектор йиғилиши ўтказди. Унда қишлоқ ва сув хўжалигидаги иқтисодий ислохотларни жадаллаштириш ва бозор муносабатларини янада ривожлантириш бўйича белгиланган вазифалар ижроси муҳокама қилинди.

Йиғилишда қишлоқ хўжалиги соҳасига оид бир неча масалалар муҳокама қилинган. Шу қаторда туманларни қишлоқ хўжалиги маҳсулотлари етиштиришга ихтисослаштириш масаласи ҳам кўриб чиқилди. Бу борада Жиззах вилояти намуна бўлиб, келгуси уч йилда вилоятда қарийб 120 минг гектарга яқин ер ўзлаштирилиши, боғ ва токзорлар ташкил қилиниб, мойли экинлар экилиши режалаштирилган.

Бу тажрибани босқичма-босқич барча ҳудудларда жорий қилиш, ҳар бир туманда кўпи билан 3-4та экспорт-

бop ва юқори даромад берувчи маҳсулот етиштиришни йўлга қўйиш зарурлиги қайд этилди.

2021 йил якунигача 3 минг гектарда плантация шаклида интенсив боғлар барпо этиб, янги тартиб асосида аҳолига 1-1,5 гектардан тарқатган ҳолда, 2-2,5 минг оиланинг бандлигини таъминлаш бўйича топшириқ берилди.

«Умуман олганда, қишлоқ хўжалигини тубдан ислох қилиш ва соҳада бозор иқтисодиётини кенг жорий этиш бўйича тегишли қарорлар қабул қилиниб, устувор вазифалар белгилаб берилган. Уларнинг ижроси мамлакат озиқ-овқат хавфсизлигига, энг асосийси, халқимизнинг кайфияти ва турмуш тарзига таъсир кўрсатадиган жуда муҳим масала», – деди Шавкат Мирзиёев.



“IFODA” БИЛАН ҒАЛЛАДАН ЮҚОРИ ХИРМОН КЎТАРАЁТГАНЛАР



Кўриб турганингиз Наманган вилояти Чуст тумани “Шаҳноза Нишонова” фермер хўжалигига қарашли 30 гектарли ғалла майдони. Худуд агрономининг таъкидлашича, ушбу фермер Ифода компанияси билан фаол ҳамкорлик қилиб келади. Уруғни ерга қадашдан то ҳозирга қадар агроном Дағарали Рустамов ўсимликни озиклантириш, зарарли ҳашарот ва касалликларга қарши курашиш бўйича барча зарур тавсияларини берган. Бу мавсум баҳор ойининг анча серёғин келганлиги боис “занг касаллиги авж олиши мумкин” дея бироз ҳадикда эди фермер. Бироқ айтиш мумкинки, самарали ҳамкорлик эвазига бу касаллик ҳам кузатилмади. Айтиш пайтда эса ғалла ўримига тайёр ва бу ердан анчагина баракали хирмон кўтариш мумкин.



Наманганлик фермер Дониёржон Исмоилов салкам 15 йилдирки, ер билан тиллашиб, деҳқончиликнинг барча сир-синоатини пухта ўзлаштирган. Меҳнатнинг машаққати, қийинчиликларини яхши тушунадиган, ҳар бир ишни тadbиркорлик, омилкорлик билан олиб борадиган инсон. Унинг раҳбарлигидаги “Умрзаков Жаҳонгир” фермер хўжалиги ғалла ҳосилдорлигини йилдан-йилга ошириб, эл-юрт хирмониغا муносиб ҳисса қўшиб келмоқда. Бу мавсумда Дониёр ака 100 центнер ҳосил олишни чамалаб турибди. Ҳозирги унинг ғалла майдонини кўрсангиз, бунга ўзингиз ҳам гувоҳ бўласиз.



Наманган вилояти Учқўрғон туманидаги “Ботиржон Бобирбек” фермер хўжалиги ташкил топганига ҳали кўп бўлгани йўқ. Бироқ шу вақт мобайнида Ифода компанияси билан ҳамкорлик қилиб, йилдан-йилга ҳосилни ошириб келмоқдалар. Ушбу хўжалик ҳам бу мавсумда 100 центнер ҳосил олишни кўзлаб турибди.



Ғулломжон Бегматов, “Ботиржон Бобирбек” ф/х раҳбари: – Мана шу даламизга уруғни ерга қадаганимиздан бошлаб 5 этапда ишлов ўтказдик. Барчаси самарали бўлди. Энг муҳим жиҳати уруғлик донни дориллаб экишда экан. Ўсимлик бирор касалликка чалингани йўқ, 100 фоиз униб чиқди. Бундан ташқари озиклантирувчи, турли касалликка ва зараркунандаларга қарши қўллаган препаратларимиз ҳам самарали бўлди.

Жиззах вилояти Пахтакор тумани “Пахтакор-Алпомиш” фермер хўжалигига қарашли ғалла майдонига ҳадемай комбайн оралайди. Хўжалик раҳбари Ёқубжон Эрназаровнинг ҳосилдан кўнгли тўқ. Бу йил ҳар йилгиданда баракали, мўл ва сифатли хирмон кўтаришига ишончи комил. Фермернинг ўзидан сўрасангиз, ҳеч иккиланмай 90-100 центнердан ҳосил қутаётганлигини айтади. Далани кўздан кечириб, ғалланинг зичлиги, унинг бошоқларига эътибор берсангиз бунга ўзингиз ҳам амин бўласиз.

“Пахтакор-Алпомиш” фермер хўжалиги 2013 йилда ташкил этилган бўлиб, умумий ер майдони 82 гектар. Шундан 48 гектари ғалла, қолгани эса пахта майдонлари. Бу мавсумда ғалла 7-8 мартаба суспензия қўлинган. Айниқса, бегона ўтларга қарши ўз вақтида курашилган.



Малакали ва тажрибали агроном мутахассислар томонидан экин майдонлари доимий назорат қилинади. Мавсум мобайнида фермер ва деҳқонлар ёнида туриб, барча зарур кўрсатма ҳамда тавсияларини бериб боришади. Ҳосил чўғи қанча кўп бўлса, албатта улар ҳам шунча хурсанд бўлишади. Компаниянинг мақсади ҳам шу: юқори, сифатли ва мўл ҳосилни биргаликда етиштириш орқали эл хирмонига ҳисса қўшиш.

Навий вилояти Қизилтепа туманидаги “Кенг Дунё” фермер хўжалиги Ифода компанияси билан ҳамкорлик қилаётганига ҳали кўп бўлгани йўқ. Бу мавсумда хўжаликнинг ғалла майдонлари тажриба синов тариқасида кимёвий ишловлар амалга оширилди. Фермер хўжалик раҳбари Раҳматилла Нўмоновнинг таъкидлашича, тажриба ўзини оқлаган. Ғалладан 90 центнердан ҳосил олиб, хирмон кўтармоқда. Айтиш мумкинки, бундай ҳосилга эришиш учун “Ифода”нинг тажрибали агрономлари билан биргаликда ҳаракат қилган, кимёвий ишловларни ўз вақтида олиб борган. Ғаллани озиклантириш, айниқса, уруғни дорилаб экишга алоҳида эътибор қаратган. Сабаби уруғлик дон дорилаб экилгани учун 100 фоиз ниҳол униб чиқишига, тулланишини яхшилашга ёрдам берган. Натижада эса, ҳосилдорликнинг ортишига олиб келган.



Сурхондарё вилояти Узун туманидаги “Саид Нур Ориф” фермер хўжалиги Ифоданинг доимий ҳамкори ҳисобланади. Хўжаликка қарашли мазкур 23 гектарли ғалла майдонида ўрим ишлари бошлаб юборилган. Айтишларича, бу йилги ҳосилдорлик ҳар йилгиданда мўл ва сифатли бўлмоқда. Бунинг учун ғалла уруғи дастлаб IFO SEED стимулятори билан дорилаб экилган. Эрта баҳорда эса, об-ҳаво серёғин бўлгани учун занг касаллигининг олдини олиш мақсадида фунгицидлардан TOP KROP кимёвий воситасидан гектар ҳисобида 200-250 гр дан қўлланилган. Шунингдек, мавсум давомида озиклантирувчи, касаллик ва зараркунандаларга қарши бошқа препаратлар билан ҳам ишлов ўтказилган. Агроном Гулсара Холбоева бу майдонда стимуляторлар яхши таъсир кўрсатгани, ғалла яхши ривожлангани ва бошоқлар бўлиққина бўлганини таъкидлайди.



“БУ МАВСУМДА 100 ЦЕНТНЕРДАН ХИРМОН



КЎТАРДИК”

Юртимизда вужудга келган эпидемиологик вазият ва карантин чекловларига қарамай, ғаллакорларимиз ҳосилни нест-нобуд қилмай омборларга жойлаб олдилар. Қилган меҳнати, тадбиркорлиги, омилкорлигига қараб кимдир 50 центнер, кимдир эса, 60–70, борингки ана 80 центнердан хирмон кўтарди. Аммо Наманган вилояти Уйчи туманидаги “Умрзаков Жаҳонгир” фермер хўжалиги раҳбари Дониёржон Исмоилов бу мавсумда оз эмас, кўп эмас нақ 100 центнердан ҳосил олди. Албатта бу рақамни айтиш фақат оғиздагина осон, бироқ бунинг меҳнати, машаққати эса ёлғиз деҳқоннинг ўзига аён.

Дониёр ака салкам 15 йилдирки, фермерлик билан шуғулланиб келади. Шу вақт мобайнида деҳқончиликнинг барча сир-синаотини пухта ўзлаштирган, унинг қийинчиликлари, оғирликларини яхши тушунадиган инсон. Муболағага йўймасангиз айта-миз, бу каби миришкорларни “ернинг ҳақиқий илмдори” деб аташ мумкин. Сабабки, ҳар йили пахта дейсизми, ғалла дейсизми, ҳуллас, ҳосилдорлик учун белгиланган режани ортиги билан бажариб, эл-юрт хирмонига муносиб ҳисса қўшиб келмоқда.

Унинг ғалла майдонини кўрсангиз, бунга ўзингиз ҳам гувоҳ бўласиз. Ғалла бўйлари етилган, ҳар бир бошоқ бўйлиққина, энг муҳими ҳосил серунум. Ҳатто далада бирор бегона ўт бўйлаганини учратмайсиз. Бунинг сабабини фермер қуйидагича изоҳлайди:

— Кўпчилик ҳосилнинг яхши бўлиши об-ҳавога, яъни мавсумнинг қандай келишига боғлиқ дейишади. Тўғри, бу гапда ҳам жон бор, лекин кўп қовуштириб ўтирмасдан тинимсиз меҳнат, ҳаракат қилиш, ҳар бир агротехник тадбирни ўз вақтида ва меъёрида олиб бориш, қолаверса, касаллик ҳамда зараркунандаларни вақтида аниқлаб, уларга қарши керакли чораларни кўриш орқали ҳам сифатли ва самарали ҳосилдорликка эришиш мумкин. Албатта бунинг учун тажрибали, малакали агроном мутахассисларга эҳтиёж туғилади.

Бу борада Ифода компанияси билан бир неча йиллардан бери ҳамкорликни ўйлаб кўйганмиз. Мана шу сиз кўриб турган 18 гектарли далада ҳам буғдой эклишидан то пишиб етилгунгача бўлган даврда Ифода билан биргаликда ишлаганмиз.

Фермернинг таъкидлашича, буғдой уруғини ерга қадашдан олдин IFO SEED препарати билан яхшилаб ишлов ўтказилган. Бу уруғнинг яхши ва тўлиқ униб чиқиши, турли касаллик ҳамда стресс ҳолатларининг олдини олишда катта ёрдам берган. Шундан сўнг эрта баҳорда озиклантириш мақсадида IFO PZN, IFO UAN-32 ва ВЛ-77 препаратларини қўллашган. Бундан ташқари бегона ўтларга қарши ENTOSTAR, ENTOPIK кимёвий воситаларидан фойдаланишган. Шунингдек, занг касаллигига қарши TOP KROP препаратидан ишлатишган. Стимуляторлардан эса IFO GUMATE PLUS воситасини қўллашган.

— Ифода агрономи Отабек ака ҳар 10–15 кун оралатиб даламизга келади. Ўсимлик аҳволини, ҳолатини кўради, ўргангани, — дейди фермер Д. Исмоилов. — Қандай касаллик ёки зараркунанда учраши кузатиляпти, уларга қарши қандай ишловлар ўтказиш керак ёки қандай озиклантирувчи воситаларни бериб бориш лозим, буларнинг ҳаммаси ҳақида аниқ тавсияларини бериб келади. Ҳам мушкулумиз осон бўляпти, ҳам юқори ҳосилдорликка эришиб келяпмиз. Албатта биз бундан жудаям ҳурсандимиз.

Деҳқоннинг розилиги ортида элнинг ҳурсандчилиги ётади. Албатта бу гап замирида чуқур маъно бор. Негаки, ҳосил мўл, баракали бўлсагина миришкор ҳурсанд бўлади. Қилган меҳнатидан, ўтаётган умридан рози бўлади. Ҳосилдорлик кўп бўлса, халқимиз ризқ-насибаси ошади, бозорларда арзончилик кузатилади. Аслида Республикамызда Дониёр акадек юқори ҳосилга эришиб келаётган, шу орқали юрт фаровонлиги, эл хирмонига катта ҳисса қўшаётган деҳқон ва миришкорларимиз талайгина. Уларнинг барчасига ҳосиллари мўл бўлиб, халқимизга барака ёғилаверишини тилаб қоламиз.

Эрали НОРБЕКОВ

“ЙИЛДАН-ЙИЛГА ҲОСИЛНИ ОШИРИБ КЕЛЯПМИЗ”

Қашқадарё вилояти Косон туманидаги “Косон” фермер хўжалиги кўп йиллардан буён Ифода компанияси билан ҳамкорликда ғалла етиштириб келади. Ҳар бир агротехникани олиб боришда компания агрономларининг маслаҳати билан керакли препаратларни қўллаб, самарали ҳосил етиштириб келмоқда. Бу йилги ҳосил ҳам ёмон бўлмади. “Насиб қилса, 80 центнердан оширамиз” дейди хўжалик раҳбари Дўстёр Мавлонов. Шунингдек, фермер Ифода компанияси билан ишлаб, йилдан-йилга ҳосилини ошириб келаётганини таъкидлади. Бу мавсумда ҳам 5-10 центнер юқори ҳосил олиш кутилмоқда.



ENTO MICRO

МИКРОЭЛЕМЕНТЛАР АРАЛАШМАСИ



Кафолатланган таркиби:

	%
Умۇмий Бор (B)	0,8%
Умۇмий Мис (Cu)	0,5%
Умۇмий Темир (Fe)	5%
Умۇмий Марганец (Mn)	4%
Умۇмий молибден (Mo)	0,10%
Умۇмий Рух (Zn)	7%

Экин тури	Қўллаш муддати	Япроқ орқали	Томчилаб сугориш билан
Сабзавотлар (Помидор, Қалампир, Бақлажон, Ковчун)	Кўчатлар экилганда	50-100 г/100 литр сув	5 кг/га
	Илк гуллаш даврида	50-100 г/100 литр сув	5 кг/га
	Илк мева ҳосил бўлгандан сўнг	200-250 г/100 литр сув	10 кг/га
Сабзавотлар (Помидор, Қалампир, Бақлажон, Ковчун)	Ниҳол даврида	Етарли миқдордаги сувга 1 кг / га	
	Экинлар 3-5 барг бўлганда	Етарли миқдордаги сувга 2 кг / га	
	Илк мева ҳосил бўлгандан кейин 20 кун оралатиб 2 марта	Етарли миқдордаги сувга 2.5 кг / га	
Маккажўхори, арпа, буғдой	Экинлар 20-40 см бўлганда	Етарли миқдордаги сувга 1 кг / га	
	Уч попуклари чиққанда	Етарли миқдордаги сувга 1.5 кг / га	
	3-5 барг бўлганда	Етарли миқдордаги сувга 1.5 кг / га	
Қанд лавлаги, сабзи, турп	Туплаш даврида гербицид билан биргаликда	Етарли миқдордаги сувга 1.5 кг / га	
	3-5 барг даврида	Етарли миқдордаги сувга 1-1.5 кг / га	
Боғ	Қуртак чиқарганда	Етарли миқдордаги сувга 2.5 кг / га	
	Гул ушлаганда	Етарли миқдордаги сувга 2.5 кг / га	
	Гул ушлагандан 15 кун сўнг	Етарли миқдордаги сувга 1.5-2 кг / га	
Цитрус мевалар	Мевалар пишишга киришдан олдин	Етарли миқдордаги сувга 1.5-2 кг / га	
	Гуллаш даврида	Етарли миқдордаги сувга 1.5-2 кг / га	3 кг/га
	Мевалар ёнғоқ катталигида бўлганда	Етарли миқдордаги сувга 1.5-2 кг / га	3 кг/га
Мевали дарaxтлар (Олма, Гилос, Шафтоли, Нок, Беҳи, Урик)	Гуллаш даврида 1 мартаба	Етарли миқдордаги сувга 1.5 кг / га	1 кг/га
	Мевалар пайдо бўлганда 2 мартаба	Етарли миқдордаги сувга 2-2.5 кг / га	1 кг/га
Пахта	3-5 барг даврида	Етарли миқдордаги сувга 1 кг / га	
	Шоналаш даврида	Етарли миқдордаги сувга 1.5 кг / га	
	Гул даврида	Етарли миқдордаги сувга 1.5 кг / га	

ENTO MICRO ўғити нима мақсадда қўлланилади?

Ушбу ўғит тупроқ ва япроқ орқали қўлланила оладиган ва сувда яхши эрувчи ўсимлик учун зарур озиқ моддалари аралашмасидир. Таркибидаги элементлар дарҳол ўзлаштириладиган ҳолатда бўлиб, экинлар томонидан тез ва осон ўзлаштирилади. Ўғит таркибидаги Бор моддаси эса жуда тез эрувчанлик хусусиятига эга.

Мутахассисларнинг илмий изланишларига кўра, тупроққа кўп ўғит солиш ўсимлик кўп ўғит ўзлаштиришини билдирмайди. Аксинча, ўсимлик тупроқдан керакли барча элементларни бир-бирига мутаносиб шаклда олади. Яъни тупроқда ўсимлик учун зарур барча элементларнинг биттаси 50% миқдорда бор, қолган озуқа элементлари етарли бўлса-да, ўсимлик барча элементларнинг 50% ини ололади холос. ENTO MICRO ўғити эса ўсимлик ўзлаштириши учун мукамал таркибга эга.



☎ 78 147 05 00

📧 @ifodaagroconsulting

🌐 www.ifoda.uz

"Ifoda" янгиликлари

"ҲАМКОРЛАРИМИЗ САФИ ТОБОРА КЕНГАЙИБ БОРМОҚДА"



Дилмурод Сафаров

"IFODA" Компаниянинг Тошкент вилоят бўйича бош менежери



Тошкент вилояти ўзининг иқтисодий салоҳияти ва сўлим гўшалари билан бошқа ҳудудлардан ажралиб туради. Бу ерда қишлоқ хўжалиги маҳсулотларининг барча турини учратиш мумкин. Пахта, ғалла дейсизми, полиз маҳсулотларидан тарвуз, қовун, картошка, боғдорчилик маҳсулотлари, олма, анор, узум, хуллас, барча турдаги мева-сабзавотлар етиштирилади. Ифода компаниясининг Тошкент вилояти филиаллари ҳам мана шундай қишлоқ хўжалиги маҳсулотларини етиштиришда ўзининг муносиб ҳиссасини қўшиб келмоқда. Компаниянинг вилоят бўйича бош менежери Дилмурод Сапаров ҳудуддаги деҳқон ва фермерларга сифатли хизмат кўрсатиб келмоқда.

Дилмурод ака қишлоқ хўжалиги соҳасида узоқ йиллик тажрибага эга, кўп йиллар Шолчилик илмий-тадқиқот институтида турли лавозимларда фаолият юритган. Ифода компаниясида дастлаб дилер сифатида, сўнгра 2008 йилдан расмий Ўрта Чирчиқ савдо шаҳобчаси менежери сифатида иш бошлаган. Кейинчалик компаниянинг "Агробизнесни ривожлантириш бўлими"да ҳам фаолият юритиб, бир нечта истиқболли лойиҳаларни амалга оширган. 2014 йилдан эса, Тошкент вилоятининг ҳудудий Бош менежери лавозимида ишлаб келмоқда.

— Вилоятимизда қишлоқ хўжалигига мослашган туманларда 7 та савдо шаҳобчалари мавжуд, — дейди Д. Сапаров. — 1500 дан ортиқ фермер хўжаликларига, қолаверса, бир қанча кластерларга хизмат кўрсатиб келяпмиз. Асосий вазифамиз ишни тўғри ташкил этиш, деҳқон ва фермер хўжаликларига сифатли ҳамда тезкор агро хизмат кўрсатиш, янги мижозлар топиш, туманлардаги савдо шаҳобчалари ишини мувофиқлаштириб бориш ва бошқа савдо ишлари. Шукр, савдо режа кўрсаткичларимиз яхши, харидорларимиз ҳам етарли даражада. Бироқ яна янги мижозлар топиш ҳаракатидамиз.

Вилоятдаги фермерлар, асосан, стимуляторлар, зараркунандаларга қарши кимёвий воситалардан харид қилишади. Сабаби ҳудудда зарарли ҳашаротлар, хусусан, илдиз қурти, кўсак қурти, шира, трипс, ўргимчаккана каби зараркунандалар кенг тарқалган. Шунингдек, бу ердаги кўпгина фермер хўжаликлари ҳосилга ҳосил қўшиб, юқори даромад топиб келишмоқда. Масалан, "Мадониз", "Турон", "Истиқлол", "Бектемир Нур Агро" фермер хўжаликлари, "Примо Верде", "Лео Гарден", "Эко Агро Продукт" боғдорчилик хўжаликлари доимий ҳамкорлик қилиб, ҳосилдорлигини ошириб келмоқда. Аслида бундай хўжаликлар вилоятда кўплаб топилади.

— Асосий мижозларимиз пахтачилик, ғаллачилик билан шуғулланувчи фермерлар эди, бироқ боғдорчилик билан шуғулланувчилар ҳам секин - аста кўпаймоқда, — дейди менежер Дилмурод Сапаров. — Ҳар йили деҳқон ва фермерлар учун амалий семинарлар, учрашувлар, кўргазмали дала ўқув машғулотилари ўтказамиз. Маҳсулотларимиз фойдасини, қайси касаллик ёки зараркунандага қайси препаратни қўллаш керак, қандай озиклантириш керак, ҳосилни ошириш учун нима қилиш керак буларнинг ҳаммаси ҳақида батафсил тушунтирамиз. Шунинг учун ҳам ҳамкорларимиз сафи тобора кенгайиб бормоқда.

Тошкент вилоятида бу мавсумда ғалладан юқори ҳосил кўтарганлар, хусусан, 100 центнерлик хирмон уйганлар кўп бўлди. Эндиги навбат эса, пахта ҳосилига келди. Насиб қилса, пахтадан ҳам юқори ҳосил оладиганлар сони ортишига умид қиламиз.

2,5 МИНГГА ЯҚИН ФЕРМЕРЛАРГА ХИЗМАТ КЎРСАТАЁТГАН АГРОНОМ

Ифода компаниясининг ҳудудий агрономлари жойлардаги деҳқон ва фермерлар билан ўзаро ҳамкорлик асосида иш юритиб, қишлоқ хўжалиги экинларини парваришлаш, улардаги касаллик ва зараркунандаларни аниқлаш ҳамда уларга қарши курашиш бўйича зарур чора-тадбирларни белгилаб берадилар. Шунингдек, агрономларнинг ўзлари экин далаларига чиқиб, ўсимликнинг айна ҳолатини кўздан кечириб, зарур ишловлар ўтказиш борасида ўз тавсияларини берадилар.

Компаниянинг мана шундай тажрибали, узоқ йиллардан бери муваффақиятли фаолият юритиб келаётган мутахассислардан бири Сурхондарё вилояти агрономи Гулсара Холбаевадир. Гулсара опа самимий, камтарин, ўз соҳасини пухта биладиган, меҳнатсевар инсон. Агрономлик соҳасида узоқ йиллик тажрибага эга. Ифода компаниясида эса 2008 йилдан бери фаолият юритиб келмоқда. Масъулият борасида унга тенг келадигани йўқ. Бир ишни режа қилдими, албатта, улдасидан чиқмагунча тинчимайди. Ҳа-я дарвоқе, Гулсара опа компания таркибидаги ягона аёл агроном.

— Вилоятимизда 2,5 мингга яқин фермер хўжалиги, 5 та кластер билан ҳамкорликда ишлаймиз, — дейди Г. Холбаева. — Фермерларимизга астойдил ёрдам беришга интиламан. Барча фермерлар биз билан ишладан ҳурсанд. Исталган пайт менга мурожаат қилишади, бораман, кўраман, экинларда қандайдир муаммо кузатилса, ўз маслаҳатларимни бераман. Ҳар куни уйдан соат 6:00 да чиқаман. Кунига ўртача 10–15 та, баъзан эса, 20 тагача фермерлар даласига борамиз. Ҳар битта фермерга бориб, уларнинг муаммосини эшитиб, кўзимиз билан кўриб ўша жойнинг ўзида муаммонинг ечимини ҳам айтиб кетамиз. Қандай ишлов ўтказиш керак, қайси препаратларни, қанча миқдорда қўллаш керак бу бўйича тавсия бериб ке



Гулсара Холбаева

“IFODA” Компаниянинг Сурхондарё вилояти бўйича бош менежери

тамиз. Кейин бир ҳафтадан сўнг яна қайта бориб натижасини кўрамиз.

Сурхондарё воҳаси иқлим шароитида асосий битта муаммо бор. Экин яхши ривожланиб, ҳосилга кириш даври келганда, битта иссиқ, яъни, гармсел бўлади, ҳосилнинг кўп қисмини тушириб юборади. Шунингдек, гўза қандаласи, ўргимчаккана зараркунандалари ҳам муаммо бўлмоқда. Умуман олганда, бу ерда ўсимликларда учрайдиган деярли барча касаллик ва зараркунандаларни учратиш мумкин. Шунинг учун бу ҳудудда экин етиштириш бошқа ҳудудларга нисбатан бироз мураккаб.

— Биласизми, деҳқон ва фермерларнинг кўпчилиги стимулятор ва химикатлар ҳақида маълум тушунчага эга эмас, — дейди агроном Г. Холбаева. — Мана масалан, ҳар бир фермер ўзини қўллаётганини, стимуляторнинг аҳамиятини, нима учун ва қайси пайтда қўллаш кераклигини билиши керак. Тўғри, биз тавсия қиламиз, қанча миқдорда ва қачон ишлатиш кераклигини ҳам айтамиз. Бироқ кўпчилик кўпроқ ҳосил оламан дея меъёрини ошириб юбориши ёки вақтида қўлламаслик ҳолатлари кузатиляпти-да. Шунинг учун деҳқон ва фермерларни ҳам ўқув семинарларими ёки бошқа усул-

дами, ўргатиш керак деб ўйлайман. Умуман олганда, соҳага илмий ёндашув ниҳоятда муҳим эканлигини тушунтиришимиз, фермерларнинг маъласини ошириб боришимиз керак.

“Халқ ичида юрган, халқ дардини яхши билади” деганларидек, фермер ва деҳқонлар билан учрашиб, доим бирга ишлагандан сўнг уларнинг камчилиги, муаммоларини ҳам яхши тушунади-да. Шу боис агроном доимий равишда миришкорларга дала ўқув машғулоти, амалий семинарлар ўтказиб келмоқда. Албатта бу каби ишларда агрономнинг якка ўзи уддалаши қийин. Бу борада унга ҳокимлик вакиллари ҳам яқиндан кўмак бермоқда.

— Вилоят ҳокимлиги билан ҳам ҳамкорлигимиз яхши, — дейди агроном. — Мана яқинда ҳокимлик вакиллари билан фермер хўжаликлари далаларига бориб, гўза ривожланишини кўздан кечирдик. Айна кунларда гўзага қандай ишлов ўтказиш керак, қандай озиклантирувчи препаратлар бериш керак бунинг барчаси бўйича ўзимнинг тавсия ва маслаҳатларимни бердим. Компаниямизнинг биргаликда етиштирамиз деган шиори бор, албатта биз ҳам биргаликда етиштиришдан асло чарчамаймиз.

Эрали Норбеков, суҳбатлашди

IFO AMINOMAX

СҮЮҚ
ОРГАНИК
ЎҒИТ
АМИНО КИСЛОТАЛИ
СҮЮҚ ОРГАНИК ЎҒИТ



Birgalikda yetishtiramiz!
Вырастим вместе!
We grow together!

Кафолатланган таркиби:

	%
Органик моддалар	16%
Органик карбон	10%
Умумий эркин аминокислота	10,2%
Умумий гумин ва фульво кислоталар	10%
Умумий азот	0,5%
Умумий органик азот	0,5%
Умумий сувда эрувчан калий (K ₂ O)	1,5%
Умумий сувда эрувчан магний (MgO)	0,6%
Сувда эрувчан марганец (Mn)	0,1%
Сувда эрувчан молибден (Mo)	0,1%
Сувда эрувчан Рух (Zn)	0,14%
Ph	4-6



IFO AMINOMAX ўғити нима мақсадда қўлланилади?

Аминокислоталар, гумин ва фульвик кислоталар билан бойитилган макро ва микро элементли суюқ органик ўғитдир. IFO AMINOMAX тупроққа қўлланилганда тупроқнинг микрофлорасини яхшилаш ҳисобига озуқалар тўпланишини осонлаштиради. Стресс ҳолатларида, улардан олдин ва кейин япроқдан пуркалганда олдини олувчи ва яхшиловчи таъсир кучига эга. Микроэлементлар билан биргаликда қўлланилганда, микроэлементларнинг ҳаракати ва ўзлаштирилишини таъминлайди. Мева чангланишини кўпайтириб, мева тўтишини ва сифатини оширади. Таркибидаги органик моддалар тупроқ унумдорлиги учун жуда самаралидир.

Қўлланилиши, сарф меъёри ва муддати:

Экинлар	Япроққа пуркалганда	Томчилаб суғориш орқали
Сабзавотлар (помидор, қалампир, бақлажон, бодринг, қовоқ)	1.0-1.25 л/га	3.0-3.75 л/га
Қулупнай	1.0-1.25 л/га	3.0-3.75 л/га
Мевали дарахтлар	0.8-1.0 л/га	2.25-2.5 л/га
Ўзум	1.0-1.25 л/га	3.0-3.75 л/га
Цитрус мевалар (лимон)	0.8-1.0 л/га	2.25-2.5 л/га
Ғўза, Маккажўхори, Кунгабоқар	0.8-1.2 л/га	4.0-6.0 л/га
Қартошка	1.0-1.25 л/га	3.0-3.75 л/га
Қиш савбзавотлари (Гул карам, брокколи, исмалоқ, карам ва бошқа.)	0.8-1.0 л/га	2.25-2.5 л/га
Манзарали экинлар	0.8-1.0 л/га	2.25-2.5 л/га



ИССИҚХОНАДА ЭКИННИ ЭКИШДАН

ОЛДИН ВА ЭКИШ ВАҚТИДА ЭЪТИБОР ҚИЛИНИШИ КЕРАК БЎЛГАН ТАВСИЯЛАР

Иссиқхонада самарали ҳосил олиш тамойиллари:

Иссиқхонада тупроқни экишга тайёрлаш ва етиштирилган сифатли кўчат ҳосилдорликнинг ошишига ҳамда маҳсулотнинг сифатли бўлишига замин яратади.

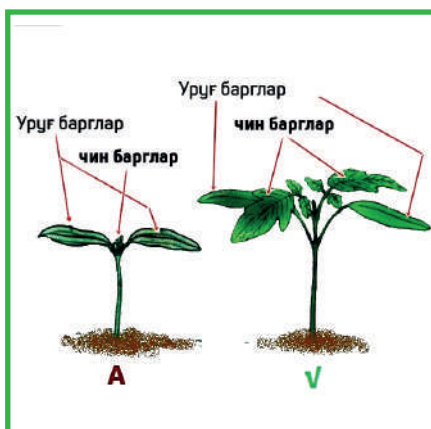

Кўчат етиштиришда баъзи бир жиҳатларга, масалан, уруғни танлаш, экиладиган жойни ҳозирлаш, мос шароит яратиш муҳим ҳисобланади.

Уруғ танлангандан сўнг навнинг хусусиятларини ҳисобга олган ҳолда

уруғ экишга тайёрланади. Бунда турли аралашмалар билан тайёрланган уруғликнинг экиладиган жойи ҳам соғлом кўчат етиштириш учун муҳим аҳами-



ятга эга.

Уруғдан кўчат етиштиришнинг яна муҳим омиллардан бири бу вақтни тўғри танлай олишдир. Кўчатлар дала майдонига экиладиган вақтда тайёр

бўлиши керак. Бунинг ҳар битта минтақанинг иқлим шароитларини яхши билиш керак. Кўчатлар жуда озғин, кичик ва ортиқча ўсган бўлмаслиги



лозим.

Кўчат уруғ униб чиққандан сўнг 45–50 кун оралиғида экишга тайёр бўлади. Бу ўртача вақт ҳисобланади. Баъзи уруғлар олдинроқ, баъзилари

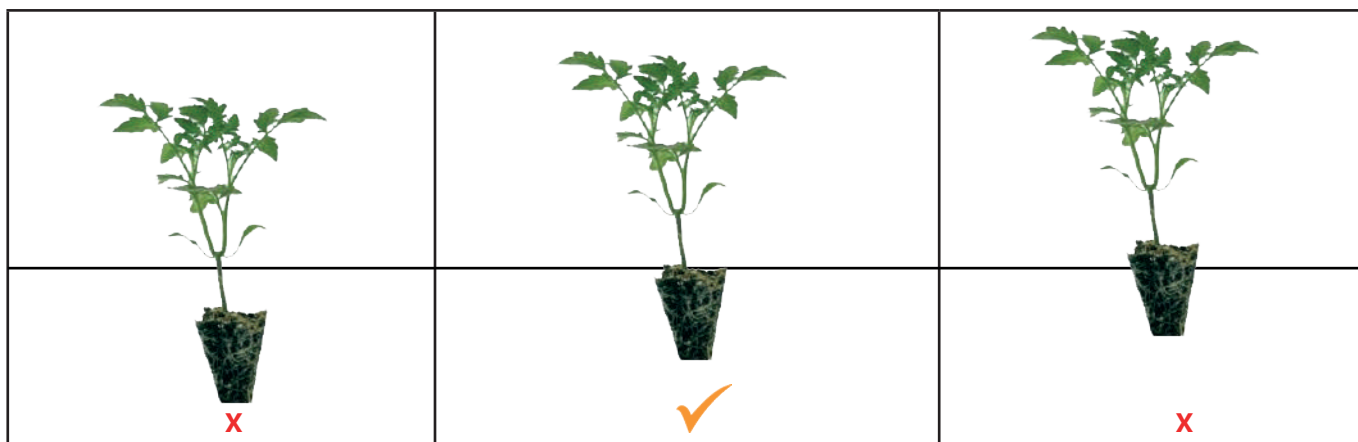



эса кейинроқ униб чиқади. Кўчатнинг яхши униб ривожланиши учун етарлича иссиқлик керак бўлади. Иссиқлик даражаси паст жойларда кўчат униб чиқиши секин кечади.

Экиш учун тайёр бўлган кўчатларни яхши ривожланиб кетиши учун эътиборга олиш керак бўлган жиҳатлар бор. Масалан, кўчириб ўтказишдан олдин кўчатларни иқлим шароитига осон мослашиши, тез илдиз ёйиши ва турли касалликлардан ҳимоя қилиниши учун зарур препаратлар билан ишлов ўтказиш керак. Агар ишлов амалга оширилмаса, зарур ўғитни суғориш тизими орқали экиш пайтида берса ҳам бўлади. Шундан сўнг кўчатларни экиш мумкин. Экиш пайтида хатоликларга йўл қўйилса, ҳосилдорликка ва касалликка чидамликнинг пасайишига салбий таъсир кўрсатмасдан қолмайди. Экиш вақтида йўл қўйиш мумкин бўлган энг муҳим хато экиш усули ҳисобланади.

Расмда кўрсатилганидек, чуқур ёки юзаки экишдан қочиш керак. Уруғ ерга мослашгандан сўнг (7–10 кун) илдиз қисми тупроқ билан тўлдирилади.

Кўчат экилгандан сўнг навбатдаги жараёнларда ўсимлик учун зарур ўғитлар белгиланган тартибда ва меъёрда бериб борилади.

Ҳакан Накиш



БИЗ “ИФОДА”ГА МИЖОЗ ЭМАС, ҲАМКОР СИФАТИДА ҚАРАЙМИЗ



Ифода компанияси нафақат ишлаб чиқариш билан шуғулланади, балки, илмий изланишлар ҳам олиб боради. Компания ўзининг лабораториясига эга бўлиб, корхонада ишлаб чиқири-лаётган маҳсулотлар сифати шу ерда таъминланади. Лабораториянинг тажрибали мутахассислари хомашё моддасидан тортиб то тайёр маҳсулотга келгунича сифат назоратини амалга оширишади ва белгиланган норматив ҳужжатларга мослигини текширишади. Шунингдек, бу ерда бир қанча хорижлик мутахассислар фаолият юритишиб, ишлаб чиқариш самарадорлигига муносиб ҳиссасини қўшиб келишмоқда. Шулардан бири Leonardo Toliyentидир. У Ифода компаниясининг италиялик тажрибали мутахассиси ҳисобланади.

- “Ифода” билан ҳамкорликни бошлаганимизга бир неча йиллар бўлди,
- дейди мутахассис Leonardo Toliyenti.
- Ҳамкорликдаги асосий мақсадимиз

ишлаб чиқариш қуввати ва самарадорлигини ошириш, тизимда инновацион техника ҳамда технологияларни жорий этишга қаратилган. Бунга эришиш учун, албатта, илмий тадқиқотлар олиб бориш жуда муҳим.

Бугунги кунда L.Toliyenti билан биргаликда Ифода компаниясининг илмий-тадқиқот лабораториясида инновацион рецептларни тайёрлаш ва маҳсулот турларини кўпайтириш бўйича иш олиб борилмоқда. Албатта, бунда нафақат маҳсулотнинг сифати, балки, кимёвий ишлаб чиқариш жараёнида ишчи-ходимларнинг хавфсизлиги ҳам муҳим ҳисобланади.

– “Ифода” билан биргаликда дунёда машҳур ҳисобланган гербицид гелифосаднинг рецептини тайёрладик, – дейди L. Toliyenti. – Маълумки, ушбу гербицидни ишлаб чиқариш унинг захарлилик даражаси юқори бўлгани учун тўхтатилган. Ёки ўта катта миқ-

дорда тайёрланади. Аммо биз Ифода лабораторияси билан биргаликда унинг захарланиш миқдори кам бўлган рецептини ишлаб чиқдик. Ва шу тариқа ишчи-ходимлар ва атроф-муҳитга етказиши мумкин бўлган хавфнинг олдини олдик. Бир нарсани таъкидлашни истардим – биз “Ифода”га миждоз сифатида эмас, балки, ҳамкор сифатида қараймиз.

Шу ўринда таъкидлаш керакки, лаборатория негизида илмий изланиш ва ривожланиш (Research & Development) бўлими ташкил этилган бўлиб, бу ерда хорижий тилларни чуқур ўзлаштирган, ўз соҳасининг етук мутахассиси бўлган кўп йиллик тажрибага эга ма-лакали кадрлар фаолият юритишади. Асосий мақсад – нафақат Ўзбекистон ҳудудида, балки, хорижий давлатлар учун ҳам лаборатория синовларини таклиф этиш имкониятига эга бўлиш-дир.

БУҒДОЙДА ЎҒИТЛАШНИНГ АФЗАЛЛИКЛАРИ

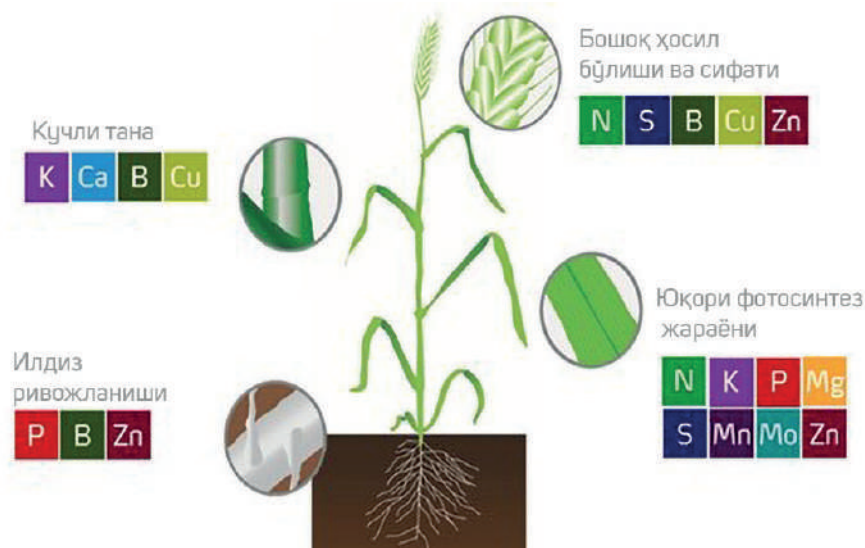

Буғдойни ўғитлаш амалиёти юқори даражада натижа бермоқда. Керакли агротехник тадбирларни ўз вақтида, сифатли ва тўғри олиб бориш орқали ҳосилдорликни 40% дан 100% гача оширишга эришиш мумкин. Ўғитлашдан аввал иқлим шароити, ернинг мелиоратив ҳолати ва тупроқдаги органик модда ҳамда минерал ўғитлар миқдори яхшилаб ўрганилади ва шунга қараб мавсумий дастур тузилади.

Дастлабки босқичда униб чиқишини яхши ва тез бўлиши учун экишдан олдин буғдой уруғи ўғитланади. Бу ўсимликнинг ривожланишига жуда яхши таъсир кўрсатади. Чунки кузда экиладиган буғдой қишга бақувват, турли стресс ҳолатларга чидамли бўлиб кириши лозим. Шунинг учун уруғ зарур озуқа моддаларини вақтида олиб, тезроқ униб чиқиши керак. Баҳор фаслига чиқиб ўсимликда озуқага бўлган талаб тобора ортиб боради. Фақатгина бошоқ ҳосил бўлиш даврининг охирига келибгина озуқа моддаларга талаб бироз камайиши мумкин. Хуллас, ғалладан юқори ҳосил олмақчи бўлсангиз қуйидаги маълумотларни ён дафтарчангизга ёзиб олинг.

Шуни унутмаслик керакки, бошоқ ҳосил бўлиш жараёнида тупроқ ва ўсимлик орқали берилаётган ўғитнинг самарали олиб борилиши энг муҳим омиллардан ҳисобланади. Тупроқ орқали ўғитлашда биринчи навбатда уруғни экиш вақтида дон тушадиган

жойнинг 5–7 см ўнг ёки чап томонига, шунингдек, 5–7 см остки қисмига берилиши керак. Бундан ташқари тупроқнинг кимёвий тузилишини ҳисобга олган ҳолда фосфор, азотнинг 1/3 ёки 1/5 қисмини бериш керак. Баъзи ҳолларда фосфорнинг айрим қисми тупроқда ўсимлик ўзлаштира олмайдиган шаклга кириб қолиши мумкин. Бу пайтда қолган фосфорни барг орқали бериш талаб этилади.

Қолаверса, экинда етишмаётган бошқа озуқа моддаларини ҳам ўз вақтида ва сифатли берилиши юқори ҳосил учун муҳим саналади.

Ғалланинг униб чиқиш ва туплаш даврида барг орқали бериладиган ўғит илдиз тизимининг ривожланишига ва керакли озуқалар етишмовчилигининг олдини олишда жуда муҳим аҳамиятга эга. Бу пайтда берилган микро элементлар ва аминокислота, рух қўлланилиши ҳосилдорликни оширади. Бундан ташқари фосфор ва руҳли моддалар ўсимликнинг тупланишига ва яхши илдиз отишига анча фойда беради. Ушбу дастурлар қиш мавсумида буғдойнинг ўсишини секинлаштиради ва қишни соғлом ўтказиш имконини беради.

Ўғитни барг орқали бериш ўсимликнинг касаллик ва зараркунандаларга қарши чидамлилигини ошириб, ҳосилдорликни ортишига ҳамда сифатли бўлишига кўмаклашади. Бироқ шуни ёдда тутиш лозимки, лалми буғдойларда азотли ўғитларни бир марта-

дан, суғориладиган ерларда эса, белгиланган азот қамида икки мартадан бериш лозим. Ўсимликнинг баргидан озиклантириш жараёни то бошоқлар ҳосил бўлиш давригача амалга оширилади.

Тупланиш жараёнидан гуллаш давригача калийли ўғитлар билан 1–2 марта қўллаш керак. Айниқса, дон ҳосил бўлиш давригача калийли ўғитлар билан ишлов ўтказилмаса ҳосилда жиддий йўқотишлар бўлиши мумкин. Бу пайтда ўсимликда иссиқлик ва сувга бўлган эҳтиёж ортади. Калийли ўғитлар эса, буғдойнинг стресс ҳолатга тушишининг олдини олади.

Гуллаш даврига келганида, буғдой учун керак бўлган барча озуқа моддаларга бўлган эҳтиёжи қондирилиши керак. Сабаби гуллаш давридан кейин ўсимликнинг ўзлаштириш кўрсаткичи минимумга тушган бўлади. Ҳосилдорлик ҳам шу даврда ўғитлаш натижасига кўра аниқланади.

Ғаллада ўз вақтида ва меъёрда амалга ошириладиган ўғитлаш дастури юқори ҳосилдорликнинг гаровидир. Шунинг учун миришкорлар бунга алоҳида эътибор қаратишлари зарур. Барча босқичлар тўғри ташкил этилса, деҳқон албатта, мўл ҳосилни йиғиб олади.

Юқсак хирмон кўтаришдан асло чарчаманг!

Ҳакан Накиш



ЗАМИНИМИЗ ШИФОКОРЛАРИ

Инсон иситма қилса, бирор аъзоси оғривса ёки бетоб бўлиб қолса дарров шифокорга мурожаат қилади. Шифокор эса, ўз навбатида унга керакли муолажа ёки бирор дори рецептини ёзиб беради. Худди шунингдек, қишлоқ хўжалиги соҳасида ҳам ана шундай табиблар борки, бугун дастурхонимизнинг тўқин, бозорларимиз мўл-кўл бўлиши, иқтисодиётимизнинг тараққий этишида ўзларининг муносиб ҳиссаларини қўшиб келмоқдалар. Улар агрономлар — заминимиз шифокорлари.

Ифода компаниясида бундай инсонлар талайгина. Шулардан икки нафари бугун Наманган вилоятида бир неча йиллардан бери фермер ва деҳқонларга фаол хизмат кўрсатиб, нафақат ҳосилдорлик, балки, уларнинг даромадларини ҳам оширишга ҳисса қўшиб келмоқда. Танишинг, Отабек Қудратов ва Орифжон Бозоров.

Отабек ака табиатан камтар, содда, гапни эмас, ишни кўп қиладиган инсон. Қарийб 28 йилдан бери қишлоқ хўжалиги соҳасида фаолият юритиб, ўсимликларни ҳимоя қилиш ва парваришlashда катта тажриба ортирган. Ифода компаниясида 2017 йилдан бери самарали ишлаб келмоқда. Орифжон ака ҳам худди шун

дай меҳнатдан таб тортмайдиган, ҳар қайси вақтда мурожаат қилган фермерларга холис хизмат кўрсатадиган тажрибали агроном. У 20 йилдан бери шу соҳа ичида.

— Вилоятимизда қишлоқ хўжалигига ихтисослашган 11 та туман бўлса, деярли барча туманлардаги фермер хўжаликларига хизмат кўрсатамиз, — дейди О. Қудратов. — Шунингдек, худдимизда мавжуд 5та кластер билан ҳам ҳамкорлик қилишга эришдик. Имкон қадар ҳар битта фермерга сифатли хизмат кўрсатишга ҳаракат қиламиз. Биз билан доимий ҳамкорлик қилиб, барча агротехникаларини бамаслаҳат ўтказган хўжаликлар ҳосилдорлигини ошириб келмоқда. Масалан, бу мавсумда ғалладан 100 центнер атрофида бугдой олганлар кўп бўлди.

Айтиш керакки, худуддаги “Мироншоҳ” ф/х, “Умрзаков Жаҳонгир” ф/х, “Акрамжон Маматов” ф/х, “Ботиржон Бобурбек” ф/х, “Замин” ф/х, “Улуғбек” ф/х лари 90–100 центнердан ва яна бошқа кўплаб хўжаликлар 70–80 центнердан хирмон кўтаришди. Энди эса, пахтадан юқори ҳосил олиш учун биргаликда ҳаракат қилишмоқда. Албатта бу ердаги деҳқонларнинг ҳам ўзига яраша муаммолари бор. Асо-

сий муаммо баъзи жойларда, масалан, Косонсой, Чуст, Уйчи каби туманларларда сув танқислиги мавжуд. Бу ҳосилдорликнинг камайишига ўз таъсирини кўрсатади.

— Бундай ҳудудлардаги фермерлар билан ҳам биргаликда ишлаймиз, — дейди агроном Орифжон Бозоров. — Бошидан барча агротехникаларни қўллаб, яхши парваришлаймиз, бироқ, ҳосил туғиш вақти келганда сувдан муаммо бўлиб, юқори ҳосил олишни имкони бўлмай қолади. Энди бу муаммони бартараф этиш мақсадида биз “IFODA DRIP” томчилатиб суғориш тизимини таклиф этдик. Бир нечта фермерларнинг пахта майдонларида ўрнатдик. Ишонасизми, ҳосилдорлик кескин ўзгарди. Улар ҳам бундан хурсанд.

Ҳар қандай муаммонинг ўз ечими бўлади. Фақат буни излаш, ўрганиш, янгиликларни қабул қила олиш, энг муҳими соҳа мутахассисларига ишонч билдириш керак. Биргаликда юқори натижаларга эришиш мумкин. Заминимиз шифокорларининг асл муддаоси ҳам шу, аслида.

Э. Норбеков, журналист

IFO PZN

Кафолатланган таркиби:

	%
Умумий Азот (N)	3%
Умумий Фосфор (P_2O_5)	25%
Умумий сувда эрувчан Рух (Zn)	5%
Ph	1-3

Қўлланилиши:

IFO PZN ўғити қишлоқ ҳўжалиги экинларида қўлланиладиган махсус ўғит бўлиб, у экиннинг ҳўжайрасини бақувват қилиш, экинни ривожлантириш, яхши гуллаши ва гул тутишини таъминлаш, меванинг сифат даражасини ошириш мақсадларида қўлланилади. Ўғит таркибидаги моддалар муҳим вазифаларни бажариши билан аҳамиятлидир.

Қўлланиладиган экин турлари ва сарф меъёрлари

Экин номи	Барг орқали пуркалганда	Томчилаб сугориш орқали
Очиқ майдон сабзавотлари (Помидор, Қалампир, Бақлажон, Бодринг, Қовун, Тарвуз, Қовоқ ва бош.)	Етарли миқдордаги сувга 2,5 -3 л/га	10-15 л/га
Иссиқхона сабзавотлари (Помидор, Қалампир, Бақлажон, Бодринг, Қовун, Тарвуз, Қовоқ ва бош.)	Етарли миқдордаги сувга 2,5 -3 л/га	10-15 л/га
Қулупнай	Етарли миқдордаги сувга 2,5 -3 л/га	10-15 л/га
Уруғли мевали дарахтлар	100 литр сувга 300-350 мл	10-15 л/га ёки бир туп дарахтга 50-100 мл
Данакли мевали дарахтлар	100 литр сувга 300-350 мл	10-15 л/га ёки бир туп дарахтга 50-100 мл
Цитрус ва зайтун дарахтлари	100 литр сувга 300-350 мл	10-15 л/га ёки бир туп дарахтга 50-100 мл
Узум	100 литр сувга 200-250 мл	10-15 л/га
Саноат экинлари (Кунгабоқар, Пахта, Маккажўхори, Қанд лавлаги, Картошка, Тут, Соя, Чой, Дуккаккилар)	Етарли миқдордаги сувга 2,5 -3 л/га	10-15 л/га
Донли экинлар (Буғдай, Арпа, Сули, Шоли)	Етарли миқдордаги сувга 2,0 -3 л/га	
Озуқа экинлари	Етарли миқдордаги сувга 2,5 -3 л/га	



БУҒДОЙНИ ЎҒИТЛАШ

ДАСТУРИ

Тупроқни
тайёрлаш

Уруғ дорилаш

Тупроқдан
озиклантириш

Баргдан
озиклантириш

Ўсувни бошқарувчи
моддалар

Униб чиқиш
даври
(туллаш давридан олдин)

Туллаш
даври

Найчалаш
даври

Бошоқлаш
даври

Туллаш
даври

Сут пишиши
даври

Экишдан
олдинги
ишлов

BIOFO 8-21-0 250 кг/га
ёки SMARTFERT
15-15-15+15S+TE
200 кг/га
IFOLEO 150 кг/га

IFOSEED
200 г / 100 кг уруғ

SMARTFERT N34
250 кг/га

IFO PZN 2 л/га
ANKA SUPER 1 л/га
MAGNIY MAX 2 л/га
ENTO MICRO 1,5 кг/га

IFO PZN 2 л/га
IFO AMINOMAX 1 л/га
MAGNIY MAX 2 л/га

IFO KALIFOS 2 л/га
ANKA SUPER 1 л/га
MAGNIY MAX 2 л/га
ENTO MICRO 1,5 кг/га

IFO KALIFOS 2 л/га
POTEX 1,5 л/га
MAGNIY MAX 2 л/га
ENTO MICRO 1,5 кг/га

IFO KALIFOS 2 л/га
IFO AMINOMAX 1 л/га
MAGNIY MAX 2 л/га

ЦеллеЦе 2 л/га

1-ИШЛОВ

2-ИШЛОВ

3-ИШЛОВ

SMARTFERT N34
100 кг/га
SMARTFERT N21
100 кг/га

IFO UAN 32 5 л/га
ANKA SUPER 1 л/га

IFO UAN 32 5 л/га
ANKA SUPER 1 л/га

IFO UAN 32 5 л/га
ANKA SUPER 1 л/га



Birgalikda yetishtiramiz!
Выращиваем вместе!
We grow together!

БУҒ ДОЙДА ҚЎЛЛАНИЛАДИГАН ПРЕПАРАТЛАР

КЕНГ БАРГЛИ БЕГОНА ҮТЛАР	Entorane Extra, 500 мл/га Entostar pilyus 300 г/га	Entostar 20 г/га Ento Raygras 300 г/га	Entorik 0,4 мл/га Pinox %5 1000 мл/га	Entovax WP 200 г / 100 кг уруғ	Entolükur 500 мл/га	Топ Кроп 250 мл/га	ёки	ёки	Entosipitan 20 WP 300 г/га	Entolücho 20 300 мл/га	Dalate Pilyus 100 мл/га	ёки	Entometrin 200 мл/га
БОШОҚЛИ БЕГОНА ҮТЛАР	Entostar pilyus 300 г/га	Entostar 20 г/га	Entorik 0,4 мл/га Pinox %5 1000 мл/га	Entovax WP 200 г / 100 кг уруғ	Entolükur 500 мл/га	Топ Кроп 250 мл/га	ёки	ёки	Entosipitan 20 WP 300 г/га	Entolücho 20 300 мл/га	Dalate Pilyus 100 мл/га	ёки	Entometrin 200 мл/га
УРУҒ ОРҚАЛИ ҮТАДИГАН КАСАЛЛИКЛАР	Entovax WP 200 г / 100 кг уруғ	Entovax WP 200 г / 100 кг уруғ	Entovax WP 200 г / 100 кг уруғ	Entovax WP 200 г / 100 кг уруғ	Entovax WP 200 г / 100 кг уруғ	Entovax WP 200 г / 100 кг уруғ	ёки	ёки	Entosipitan 20 WP 300 г/га	Entolücho 20 300 мл/га	Dalate Pilyus 100 мл/га	ёки	Entometrin 200 мл/га
БАРГ КАСАЛЛИКЛАРИ (Занг, Ушудринг, Септориоз)	Entovax WP 200 г / 100 кг уруғ	Entovax WP 200 г / 100 кг уруғ	Entovax WP 200 г / 100 кг уруғ	Entovax WP 200 г / 100 кг уруғ	Entovax WP 200 г / 100 кг уруғ	Entovax WP 200 г / 100 кг уруғ	ёки	ёки	Entosipitan 20 WP 300 г/га	Entolücho 20 300 мл/га	Dalate Pilyus 100 мл/га	ёки	Entometrin 200 мл/га
ВИЗИЛДОҚ ҚҰНҒИЗ, (ZABRUS)	Taksam 35 SC 150 мл/100кг уруғ Rimida 70 WP 200 г /100кг уруғ	Dalate pilyus 250 мл/га ёки Deltasis 2.5 EC 200 мл/га	Dalate Pilyus 250 мл/га	ёки	ёки	ёки	ёки	ёки	ёки	ёки	ёки	ёки	ёки
ШВЕД ПАШШАСИ	Rimida 70 WP 200 г / 100 кг уруғ	Dalate Pilyus 250 мл/га	ёки	ёки	ёки	ёки	ёки	ёки	ёки	ёки	ёки	ёки	ёки
ГЕССЕН ПАШШАСИ (Magetiola destructor)	ёки	ёки	ёки	ёки	ёки	ёки	ёки	ёки	ёки	ёки	ёки	ёки	ёки
ФАЛЛА ШИРАСИ (Sitobion avenae)	ёки	ёки	ёки	ёки	ёки	ёки	ёки	ёки	ёки	ёки	ёки	ёки	ёки
ТРИПС	ёки	ёки	ёки	ёки	ёки	ёки	ёки	ёки	ёки	ёки	ёки	ёки	ёки
ЗАРАРЛИ ХАСВА	ёки	ёки	ёки	ёки	ёки	ёки	ёки	ёки	ёки	ёки	ёки	ёки	ёки
СИМ ҚҰРТЛАРИ (Agriotes spp.)	Rimida 70 WP 200 г /100 кг уруғ	Agrofos-D 1л/га ёки	Agrofos extra 1л/га	ёки	ёки	ёки	ёки	ёки	ёки	ёки	ёки	ёки	ёки

Зарарчиндлар

Бегона ўтар

Касалликлар

БУҒДОЙДА КАСАЛЛИК ВА ЗАРАРКУНАНДАЛАРГА ҚАРШИ КУРАШИШ

Ўсимлик парваришида салбий таъсир ўтказадиган омиллар, касаллик, зараркунанда ва бегона ўтларнинг зараридан ҳимоя қилиш ва шу тариқа маҳсулот сифати ҳамда ҳосилдорликни ошириш мақсадида қилинаётган барча саъй-ҳаракатлар «ўсимликларни ҳимоя қилиш» деб айтилади.

Баъзан ҳосилдорликни касаллик, зараркунанда ва бегона ўтлардан сақлаш, уларнинг таъсирини камайтириш мақсадида кимёвий ишловга зарурат туғилади. Бир нарсани тан олиб айтишимиз керакки, деҳқонлар экиб етиштирганларини эмас, касаллик ва зараркунандалардан қолган маҳсулотларни йиғиб олишмоқда. Маълумотларга кўра, дунёда етиштирилаётган қишлоқ хўжалиги маҳсулотлари салбий омиллар сабаб 35% ҳосил йўқотилаётган экан. Қарши курашиш чоралари қўлланилмаса, бу кўрсаткич икки бараварга ошади.

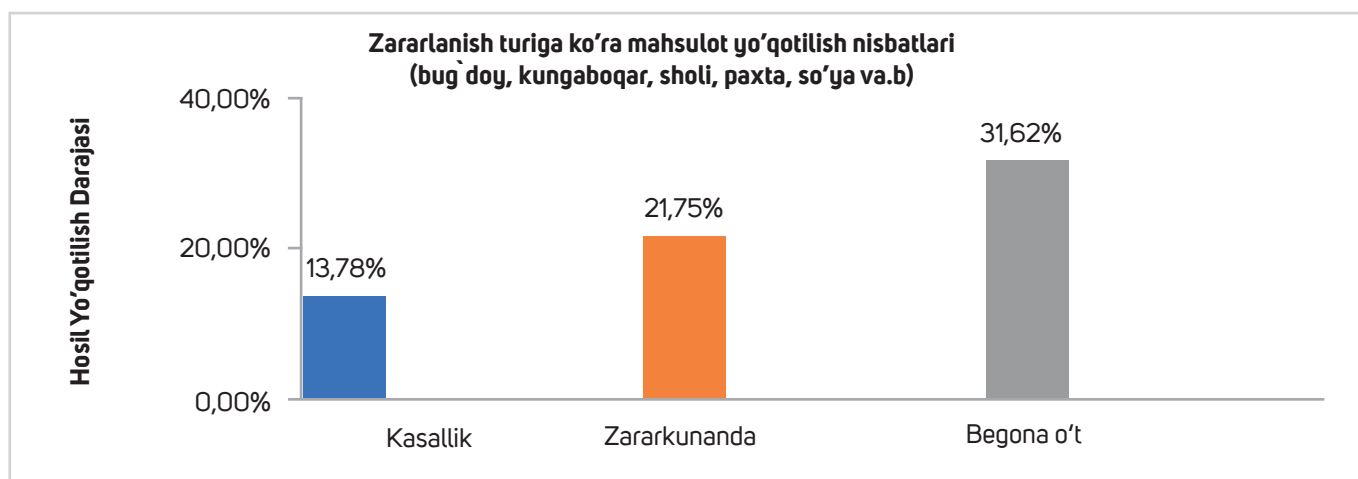

Кимёвий ишловни нотўғри ўтказиш, ноўрин дорилар қўллаш натижасида атроф-муҳитнинг ифлосланиши, экологияга таъсир кўрсатиши ва инсон саломатлигига жиддий хавф туғдириши мумкин.

Эътибор қаратиш лозимки, қарши кураш жараёнида ўсимлик организмига мос дорини танлай олиш, ўз вақтида ва меъёрида қўллаш, умуман, агротехникани тўғри олиб бориш етарли бўлмаслиги мумкин. Бунда техника ускуналарни кўздан кечириш ва созликни текшириш, суспензияни экинга бир меъёрда сепилишини назорат қилиш талаб этилади.

ДОРИЛАРДАН ЯХШИРОҚ НАТИЖА ОЛИШ УЧУН КАЛИБРАЦИОН СИСТЕМА ИШЛАБ ЧИҚИНГ!



Калибрационнинг қисқача таърифи: бир гектар майдон учун тайёрланган дори дозасини бутун майдонга тенг миқдорда тушишини таъминлаш учун гектарига фойдаланиладиган сув миқдорини ҳисоблашдир.

Бунинг учун биринчи навбатда:

1) Дориларда ишлатиладиган пуркагич тури аниқланади (буғдойда бегона ўтларни дориларда 0.3 микрон ёки 0.4 микрон диаметда Т жет пуркагичлар ишлатилиши мақсадга муво-

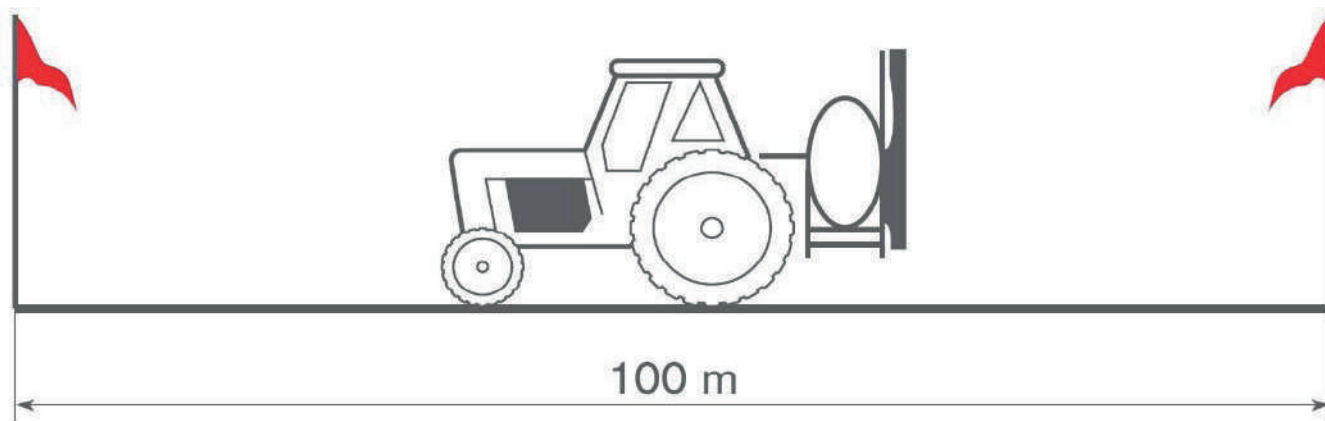

фик) ва бир минут ушлаб турилган ҳолда битта пуркагичдан чиқадиған сув миқдори аниқланади. Масалан, битта пуркагич 1 минутда 1.9 литр сув бериши керак.

2) Тракторнинг маълум тезлик ва босимда сув сепилишини 100 м узунликдаги масофада ўлчанади ва бу масофани неччи сонияда босиб ўтгани аниқланади. Мисол учун фараз қилайлик, белгиланган масофа 38 сонияда босиб ўтилди.

Бу ҳолда:

$$\begin{aligned} \text{Ҳаракатланиш тезлиги } \left(\frac{\text{км}}{\text{с}} \right) &= \frac{\text{Узоқлик (м)} \times 3,6}{\text{вақт (с)}} \quad \text{Ҳаракатланиш тезлиги} \\ &= \frac{100\text{м} \times 3,6}{38} = 9,47\text{км/с} \end{aligned}$$

Бир гектар майдонга сепиладиган сув + препарат аралшмаси (препарат сарф-меъёри)ни ҳисоблаш учун қўлланиладиган формула:

Пуркагич сони: 16 дона

Пуркагич орасидаги масофанинг 0.5 бўлганини фараз қилсак

Ишнинг кенглиги = Пуркагич сони x Пуркагич орасидаги масофа

Иш қамрови = 16 x 0,5 = 8 метр

$$= \frac{\text{Сув сарф-меъёри} \times \text{Пуркагичдан чиққан сув миқдори (1/дақ)} \times \text{Пуркагич сони} \times 600}{\text{Иш қамрови (м)} \times \text{ҳаракатланиш тезлиги (км/с)}}$$

$$\text{Сув сарф-меъёри} = \frac{1,9 \times 16 \times 600}{8 \times 9,47} = 240,76 \text{ Литр/га миқдорда қўлланилади}$$

Шунга кўра, фермер бир гектар майдонни дорилаш учун 240 литр сувдан фойдаланмоқда. Бундан келиб чиқадики, гектарга сепиладиган дори миқдори 240 литр сув билан сепилади. Агар фермер дорини қўшиб бир гектарга 300 литр сув сепадиган бўлса, гектарига ортиқча дозада тушади ва бунда уруғ куйишига сабаб бўлиши мумкин ёки 200 литр сув ишлатадиган бўлсак, бу сафар етарлича дозада сепилмагани учун дорилашдан ҳеч қандай натижа олинмайди.

БУҒДОЙДА КАСАЛЛИК ВА ЗАРАРКУНАНДАЛАР



ИЛДИЗ ВА БЎГИЗ ЧИРИШИ

Касаллик қўзғатувчи замбуруғлар бир йилдан кейин ҳам уруғ ва далада қолган касалланган ўсимлик қолдиқлари орқали ўтиши мумкин. Баъзи замбуруғ турлари баҳор ойида ёғингарчиликдан кейин касалликнинг авж олишига сабаб бўлади. Кислород кам бўлган ва кучсиз тупроқларда касаллик янада авж олиши мумкин. Касаллик қўзғатувчилар тупроқда узоқ вақтгача сақлана олади. Баъзи замбуруғлар келтириб чиқарган касаллик белгиларини ўсимликнинг гуллаш даврида, оқ бошоқлар орқали аниқлаш мумкин. Бу касаллик қўзғатувчи замбуруғлар товон сувиға яқин бўлган майдонларда ва стресс ҳолатлари мавжуд бўлган майдонларда кўпроқ кўринади.

Кучли даражада зарарланган ўсимликларнинг пастки барг қинлари, тана ва бўғимлари асал рангига ўхшаш тус олади. Базан ўсимликларни ривожланиш даврининг ўртасида ва туплаш ёки майсалаш босқичларида сарғайиш ва нобуд бўлиш кузатилади. Касалланган ўсимликларнинг бошоқлари эгилади, баъзи бошоқларда дон ҳосил бўлмайди. Касаллик учун қулай муҳит пайдо бўлганида ҳосилнинг 50% ёки ундан ҳам кўпроқ қисмини йўқотилишига сабаб бўлади.

ҚОРАКУЯ КАСАЛЛИГИ

Буғдойда қоракую касаллигида биринчи бўлиб кўзга кўринадиган энг асосий белги донларнинг бўш бўлиб қолишидир. Касалликка чалинган ўсимликларда бошоқларнинг сут пишиш даврига келгунигача қадар касалликни ажратиш бўлмайди. Даладаги касалланган ўсимликлар соғломларига нисбатан биров паст бўйли ва узоқ вақтга қадар яшил ҳолатда қолади. Касалланган бошоқларнинг ранглари оч кўк-яшил рангга бўлиб соғломларига қараганда энгилроқ бўлганликлари учун тик туради. Буғдой навларининг кўпчилигида қоракую билан зарарланган бошоқларнинг бошоқчалари очиқ қора-қулранг рангдаги ичи бўш донлар кўзга ташланади.



Гуллаш даврида буғдой ва арпа далаларига борилганда қора куя касаллиги билан касалланганлигини бошоқларнинг қорайган кўриниши билан аниқлаш мумкин. Соғлом ўсимлик бошоқлари гуллаш давридан кейин пишишга қараб кетар экан, қоракую билан зарарланган бошоқлардаги споралар ҳам атрофга тарқалади ва натижада бўш бошоқ қолади. Касаллик қўзғатувчи замбуруғлар буғдой ва арпа етиштириладиган барча жойларда тарқалган. Намлик юқори бўлган майдонларда касаллик тез тарқалади.

ДУНЁДАГИ БАРЧА ДАВЛАТЛАРДА УШБУ ПРЕПАРАТ ҚЎЛЛАНИЛАДИ



Birgalikda yetishtiramiz!
Вырастим вместе!
We grow together!



ENTOVAKS 75 WP

Таъсир этувчи модда: 37,5 % Thiram + 37,5 % Carboxin
Маҳсулот гуруҳи: Фунгицид (уруғга ишлов бериш воситаси)

Уруғ ва тупроқда мавжуд бўлган илдиз ҳамда илдиз бўғзи чиришини келтириб чиқарувчи омиларга, шунингдек, бошоқ даврида кузатиладиган буғдой қорақуяси (Tilletia Foetida) касаллигига қарши курашувчи контактли ва системали таъсир кўрсатувчи восита ҳисобланади. Thiram моддаси кенг миқёсда ҳар томонлама таъсир этиш хусусиятига эга.

Carboxin эса, системали ва чуқур таъсир кўрсатиши билан уруғни ич-ичидан ҳимоя қилиш хусусияти мавжуд бўлган кучли аралашма ҳисобланади. Carboxin таъсир кўрсатувчи моддаси ёрдамида янада чидамли ва соғлом экин етиштирилиб, ҳосилни 10% гача оширади.



Экин тури	Сарф меъёри 1 тонна уруғ учун кг	Касалликлар	Қўллаш муддати ва усули
Ғалла	2.5-3.0	Чанг ва қаттиқ қорақуя	Уруғ препарат суспензиясида 1 тонна донга 10 литр еритма сарфланган ҳолда дориланади
Ғўза	4.0-5.0	Илдиз чириш	Чигит препарат суспензиясида 1 тонна туқли чигитга 25-30 литр ва 1 тонна механик туқсизлантирилган чигитга 15-20 литр еритма сарфланган ҳолда дориланади



ЗАНГ КАСАЛЛИКЛАРИ

Бугдойда сариқ занг касаллиги. Шу сабабдан барг занги деб ҳам номланади. Баъзан баргнинг пастки қисмида бўртмалар артофида бир ёки иккита доира шаклида бўлган бўртмачалар ҳосил бўлади. Бу белгилар фақат сариқ занг касаллигининг таърифида муҳим аҳамиятга эга. Бу занг одатда ўсимликлардаги чизикли зангдан кейин қўнғир зангдан олдин учрайди.



Бугдойда қўнғир занг касаллиги — Бугдойнинг барг, тана ва бошоқларида учрайдиган замбуруғли касалликдир. Биринчи белгилари барглар ва тана қисимларида бироз каттарок бўлган юмалоқ ёки узунчоқ шакли тўқ апельсин рангидаги бўртмалар ҳосил бўлади. Бўртмаларнинг атрофида ўсимлик тўқимаси йиртилган кўринишга келади.



СЕПТОРИОЗ КАСАЛЛИГИ

Септориоз касаллиги — дунёнинг бугдой етиштириладиган жуда кўп жойларида жиддий ҳосил йўқотилишига сабаб бўлади. Касаллик биринчи энг пастки баргларда учрайди. Юқори қисмдаги баргларга ёйилиши атроф-муҳитга ва навнинг чидамлилигига боғлиқ ҳолда ўзгаради. Касалликнинг авж олиши ҳосил пишиб етилиш даврига келиб камаяди. Биринчи белгилари, одатда, тупроққа тегиб турган пастки баргларнинг уст қисмидаги хлоротик доғлардир. Барг қи-нида ҳосил бўлган доғлар баргнинг бутунлай қуришига сабаб бўлади.



УН-ШУДРИНГ КАСАЛЛИГИ

Бу касаллик аввал баргларда нуқта шаклидаги оқ-кулранг рангда, кейинчалик тўқ-кулранг рангда пайдо бўлади. Қулай шароитда бу доғлар бирлашиб баргни бутунлай қоплаб олади ва тана ҳамда бошоқларни нобуд қилади. Касалликка чалинган ўсимликлар ётиб қолишга мойил бўлганлиги учун жиддий ҳосил йўқотилишига сабаб бўлади. Некрозлар ҳосил қилиб ўсимликнинг озикланиш жараёнини секинлаштириб ҳам ҳосилни камайтиради



ЗАРАРЛИ ҲАСВА

Бу ҳашарот донли экинларнинг асосий қушандаларидан ҳисобланади. У қишни тоғлардаги эман, астрагал, экинезя ўсимликларида ўтказиши. Эрта баҳорда ҳаволар исиб 15 С бўлганида экинзорга қўча бошлайди. Ҳасванинг озикланидиган асосий ўсимликлари; буғдой, арпа, жавдар ва сули. Эрта баҳорда қишдан чиқиб донли экинларга қўчган ҳасвалар туплаш фазасида тана қисмини сўриб, ўсимликнинг қуриб қолишига сабабчи бўлади. Бундай зарар бериш “қуртбўғаз” деб номланади. Буғдой ривожланиб, бошоқлар барглар орасида бўлган вақтда ҳасва озикланиб, бошоқнинг оқиш бир ранг олишига, қуришига ва шу сабаб бошоқлар бўш бўлиб қолишига сабаб бўлади. Бу зарар бериш турига “Оқбошок” номи берилган. Тухумдан чиққан ҳасва личинкалари доннинг сут ва мум пишиш фазасидаги буғдойда озикланади. Бу озикланиш натижасида доннинг ички қисми бузилади. Бу буғдойдан сифатли ун олинмайди.



СИМ ҚУРТЛАРИ

Қуртлар узун, ингичка, цилиндр шаклда бўлиб, ранги шам сариғига ўхшайди. Қуртлар эрта баҳордан ўсимликнинг тупроқ ости органлари билан озиклана бошлайди. Илдишларни кесиб, ўсимликнинг қуришига сабаб бўлади. Одатда эски личинкаларнинг зарари кўпроқдир. Арпа ва буғдой далаларида сим қуртининг зарарини барг сарғайишларидан ҳам билиб олиш мумкин.

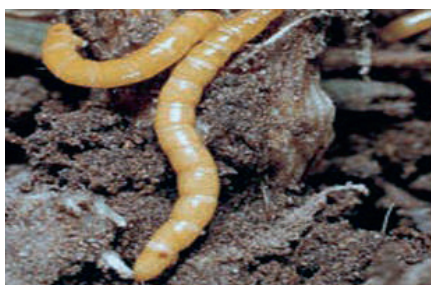

ТРИПС

Донли экинларнинг тана ҳосил қилишидан олдин барг ва барг банди билан озикланади. Озикланган баргларда оқ-қумуш рангли доғлар ҳосил бўлади.

Дастлаб урғочи трипслар барг бандининг ички қисмига, кейинчалик бошоқ ҳосил бўлишни бошлаганидан сўнг бошоқ ораларига тухум қўйишади. Қўйилган тухумлар 2–3 кунда очилади. Ичидан чиққан қуртлар вояга етганидан кейин бошоқларнинг гуллаш фазасини, ёки ҳолатига қараб бошоқ бандини ва дондан озикланишни давом эттиради. Бу эса, бошоқдаги гулларнинг калта бўлиши ва дон ҳосил бўлишига салбий таъсир кўрсатади.

Зарарқунанда эндигина пишиш фазасидаги донлар билан озикланиши натижасида донларда бурушишлар ва турли хил бузилишлар юзага келади. Доннинг ун самарадорлиги паст бўлади. Айни вақтда зарарланган донларнинг туплаш қобилияти паст бўлади.



БАРГ БИТЛАРИ

Барг битлари донли экинларнинг барг, бошоқ, вегетатив ва генератив органларидаги ўсимлик ширасини сўриш йўли билан зарар беради. Сўрилиш натижасида ўсимликлар заифлашади, ривожланишдан ортда қолади ва доннинг ҳосил бўлишига таъсир қилади. Донлар буришади ва қуриydi. Озиқланиш жараёнида ажратган захарли моддалари сабаб ўсимликларда одатдан ташқари ўсишлар ва шакл бузилишларига сабаб бўлиб, нормал ривожланишига таъсир қилади. Одатда шаклнинг бузилиши, барглarning букилиши билан ўзини кўрсатади.

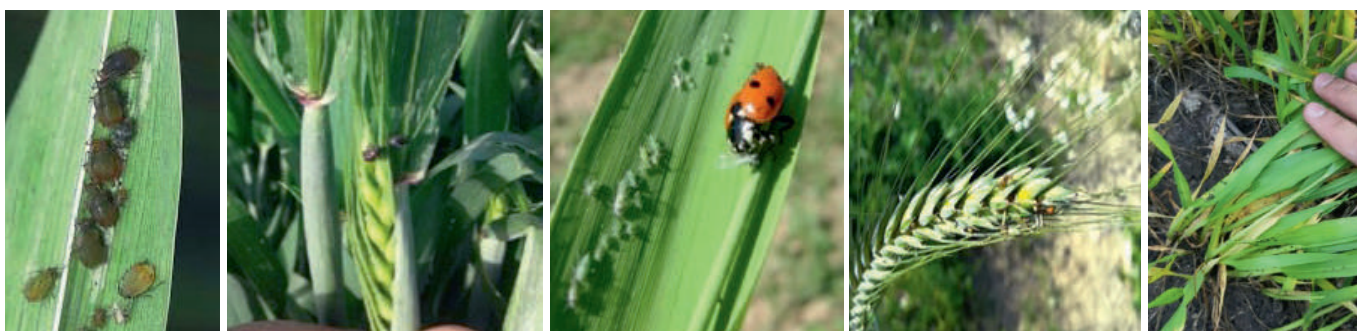

ГЕССЕН ПАШШАСИ

Ўсимликларнинг туплаш давридан бошлаб юқори даражада зарар кўрсата олади ва ўсимликлар орасида сийраклашиш ҳолатларига ҳам сабабчи бўлади. Личинкалари ўсимликнинг найчалаш даврида тупроққа энг яқин бўлган бўғимининг уст қисмида ва барг қинлари билан тана орасига кириб олиб ўсимлик ширасини сўради. Гессен пашшаси бошоққа озуқа моддаларининг оқиб келишини тўхтатганлиги учун ҳосилдорлик ва сифатининг пасайишига сабаб бўлади. Кўриладиган зарарлардан яна бири эса, зарарланган тананинг синиб кетишидир.



ШВЕД СУЛИ ПАШШАСИ

Бу пашша бугдой етиштиришда асосий зараркурандалардан биттаси ҳисобланади. Бу зараркунанда турли иқлим шароитига мослашиб кета олади. Шу сабабли дунёнинг ҳамма жойида тарқалган. Ҳаттоки, Арктикада ҳам яшай олади. Швед сули пашшаси тухумларини кўпинча ёш таналардаги барг қинларига қўяди.

Тухум ичидаги личинка тахминан 8 кунда ривожланади. Личинка пайдо бўлганда ўсимлик илдизларини кемиради ва танага киради. Личинкалар ўсимлик донлари қаттиқлашишни бошлангунига қадар экинлар донлари билан озиқланади. Швед пашшасидан зарар кўрган ўсимлик танасининг ранглари тўқ яшил рангда ва поялари қалин бўлади.





RIMIDA 70WP

Таъсир этувчи моддаси: %70 Imidacloprid

Маҳсулот тури: Намланувчи кукун (WP)

Таъсир этиш усули: Системали

Таъсир этиш усулига кўра гуруҳи: 4A Neonicotinoids – Инсектицид (зараркунандаларга қарши кураш воситаси)

Бошқа препаратлар билан уйғунлиги (бирга қўлланиши): Ишқорлилик даражаси юқори бўлган дори воситаларидан ташқари ҳар қандай инсектицид ва фунгицидлар билан аралаштириш мумкин.

Хусусиятлари: RIMIDA 70 WP ўз таркибидаги Имидаклоприд моддаси билан зараркунандаларга контактли ва ҳазм йўли орқали системали таъсир кўрсатувчи препарат ҳисобланади ҳамда ҳашаротларнинг асаб тизимига ҳам таъсир этади. Уруғ униб чиқишидан бошлаб таъсир кўрсатувчи модда ўсимтага, янги куртакка ва баргга кўчиб ўтади. Модданинг узок муддатли таъсири туфайли RIMIDA 70 WP нафақат тупроқдаги зараркунандаларга қарши уруғни, балки, тупроқнинг устки қисмидаги сўрувчи ҳашаротларга қарши 4 ҳафта мобайнида ҳимоя қилади.



Тупроқдаги сим қурти (Agriotes spp) ва визилдоқ қўнғизига қарши энг самарали ҳимоя усули уруғни дорилаш ҳисобланади

Экин тури	Зараркунанда номи	Сарф-меъёри
Буғдой	Фалла визилдоғи (Zabrus spp)	250 гр/100 кг. уруғ
Маккажўхори	Сим қуртлари (Agriotes spp.)	500 гр/100 кг. уруғ
Картошка	Сим қуртлари (Agriotes spp.)	30 гр/100 кг. уруғ



ҒАЛЛА ВИЗИЛДОҒИ

Кузда ўсимлик барглари тупроқ ичига олиб кириб озиқланади. Баҳор ойларида эса, барг ва найчалар билан озиқланади. 1 м² майдонда 3-4 личинка бўлган далада ора-орасидан қирқиб қўйишлар ва майдонда сийраклашишлар кўзга тушиши мумкин. Ҳосилнинг сезиларли даражада йўқолишига сабаб бўлади. Ҳосил пишишига яқин кунларда донларни, октябр ойида эса ер остидаги донларни ейиш орқали зарар етказилади. Ғалла визилдоғига қарши энг самарали кураш бу уруғларни дорилаш ҳисобланади.



БУҒДОЙДАГИ БЕГОНА ЎТЛАР

- Бегона ўтлар маданий ўсимликларга нисбатан тез ўсиб тупроқ юзасини қоплаб олганликлари учун уларга келадиган қуёш нурини тўсиб қўяди. Етарлича қуёш нури тушмаган маданий ўсимликлар секин ривожланади.
- Буғдой ўсимлигининг сув ва озуқа моддаларини ўзлаштиришида шерик бўлишади. Шу сабаб етарлича озиқлана олмаган маданий ўсимлик заифлашади ва ҳосил сифати пасаяди.
- Тупроқдаги ҳароратни туширади. Бегона ўтлар билан қопланган тупроқнинг ҳарорати 3 °C га паст бўлганлиги учун маданий экинларнинг ривожланиши ва пишиши кечикади.
- Буғдойнинг бир текис ривожланиши ва пишишига таъсир қилади.
- Буғдой уруғларининг униб чиқишини ва ривожланишини кечиктиради. Шу сабаб ўсимликларнинг энг муҳим даврларида узок вақт давомида касаллик ва зараркунандалар томонидан зарарланишига сабаб бўлади.
- Кўплаб бегона ўтлар маданий ўсимликларда зарар келтирадиган вируслар, нематодалар, бактериялар, замбуруғлар, каналар ва ҳашаротлар учун макон вазифасини бажаради.
- Тупроққа ишлов беришлар сонини орттиради ва шу сабабдан тупроқ структурасини бузади.
- Суғоришлар сонини кўпайтириб, тупроқнинг захлашишга сабаб бўлади.
- Ўғитлаш миқдорини ошириб атроф-муҳитни ифлослантиради.
- Ҳосил йиғиб олинишини кечиктиради ва қийинлаштиради.

КЕНГ БАРГЛИ БЕГОНА ЎТЛАРГА ҚАРШИ ТЕЗ ВА САМАРАЛИ ТАЪСИР ЭТАДИ!



Birgalikda yetishtiramiz!
Вырастим вместе!
We grow together!

ENTORANE EKSTRA 40 EC

Таъсир этувчи модда: 400 г/л флуороксипир

Entorane Ekstra буғдой, маккажўхори ва пиёз экилган майдонлардаги кенг баргли бегона ўтларга қарши қўлланилади. Препарат бегона ўтнинг танасига кириб, тез ва назоратсиз ҳужайра бўлиниши натижасида ўсимликнинг модда алмашинув йўллари бекитилади. Натижада бегона ўт сув ва озуқа модда ололмайди. Препарат таъсирида кенг баргли бегона ўтларнинг барглари бужмаяди ва букилиб қолади. Шунингдек, ўт танаси эгилади, мўртлашади, бўғин оралари қисқаради ва яхши озуқа олмаганлиги сабабли қисқа вақт ичида нобуд бўлади.

Бошқа гербицидларга чидамли бўлган кўп йиллик бегона ўтларга қарши юқори самарага эга.

Афзалликлари:

Бегона ўтларнинг тез ва қисқа муддатда нобуд бўлиши буғдойнинг сув, озуқа ҳамда қуёш нурини тўғридан-тўғри олади. Бу эса ўсимликнинг тезроқ ва яхшироқ ривожланишини таъминлайди.

Бегона ўтлардан холи буғдой қисқа вақт мобайнида ерни бутунлай эгаллаганлиги сабабли, униб чиқиши мумкин бўлган ёввойи ўтлар уруғи ривожланишини тўхтатади.

Буғдой бегона ўтлардан холи бўлса, яхши ривожланади ҳамда қурғоқчилик ва совуқ ҳавога чидамли бўлади.

Буғдой яхши ривожланса, касаллик ва зараркунандаларга қарши иммунитет кучли бўлади.

Буғдойнинг яхши ривожланиши ҳосилдорликни орттиради.

Таъсир этиш механизми:

Препарат қўлланилгач, 2 соат оралиғида ёғингарчилик кузатилса ҳам гербициднинг самарадорлиги пасаймайди. Майсаларни тупланиш давридан бошқоқ чиқариш даврига қадар қўллаш тавсия этилади.

Экин тури	Бегона ўтлар	Сарф маъёри л/га.	Қўллаш муддати ва усуллари	
			Экиннинг ўсиш даври	Бегона ўтнинг ўсиш даври
Буғдой	Бир йиллик ва кўп йиллик икки паллали бегона ўтлар	0.375-0.5	Экиннинг туплаш даврида пуркалади	Униб чиққандан сўнг. Бегона ўтлар ривожланишининг бошланғич даврида қўлланилса, яхши самара беради



www.ifoda.uz



78 147 05 00



@ifodaagroconsulting

БУҒДОЙДАГИ БЕГОНА ЎТЛАР



ИККИСИ БИРДА:
КУЧЛИ ТАЪСИР ВА МУКАММАЛ НАТИЖА!



Birgalikda yetishtiramiz!
Вырастим вместе!
We grow together!

PINOKS 5 EC

Таъсир этувчи модда: Пиноксаден 25 г/л + Клодинафоп-пропаргил 25 г/л
Таъсир этиш усулига кўра гуруҳи: А гербицид гуруҳидан бўлиб, ацетил-КоА карбоксилаза фермент ингибитори ҳисобланади.

Гербицид барг орқали сўрилади ва флоэма (луб) воситасида ўсиш нуқталарига етиб бориши натижасида меристема фаолиятига тўсқинлик қилади.

Препаратнинг таъсирида барг найчасининг қўнғирлашиши, янги чиққан барглarning сарғайиши, эски барглarning қизил ёки тўқ сариқ рангга кириши ва 1-3 ҳафтада нобуд бўлиши кузатилади.

Бу гербицид тупроқдаги микроорганизмлар орқали қисқа муддатда парчланади.

Қўллаш усули:

Буғдой ва бегона ўтлар униб чиққандан сўнг қўллаш тавсия этилади (post-em).

Буғдойнинг учинчи барг чиқарганидан туплашгача бўлган давр оралиғида қўллаш тавсия этилади.

Энг самарали натижага эришиш учун бегона ўтлар кўпайган ва ривожланган даврида қўллаш лозим.

Бу препарат сақланувчи таъсирга эга бўлмаганлиги сабаб, ишлов берилгандан кейин униб чиққан ингичка баргли бегона ўтларга таъсир кўрсатмайди.

Дорилашдан 2 соат сўнг ёғингарчилик бўлиши тахмин этилса, ишлов ўтказилмаслиги керак.



САРФ МЕЪЁРЛАРИ ВА ҚЎЛЛАШ ТАРТИБИ

Экин тури	Бегона ўтлар	Сарф меъёри л/га	қўллаш муддати ва усуллари		Мавсумда неча маротаба қўлланиши
			Экиннинг ўсиш даври	Бегона ўтнинг ўсиш даври	
Кузги ва баҳорги буғдой	Бир йиллик бошоқли бегона ўтлар	1	Экиннинг туплаш даврида	Униб чиққандан сўнг. Бегона ўтлар ривожланишининг бошланғич даврида қўлланилса яхши самара берди	1



78 147 05 00

www.ifoda.uz

@ifodaagroconsulting



Женгиз ЯЛЧИН
Бош директор Ўринбосари

ИССИҚХОНАЛАРДА ФЕРОМОННИНГ ҚЎЛЛАНИЛИШИ

Иссиқхоналардан сифатли маҳсулот олиш учун касаллик ва зараркунандаларга қарши муносиб курашиш талаб этилади. Бундай курашни муваффақиятли амалга ошириш учун дорилаш вақтини аниқ белгилаб олиш ва меъёрига аҳамият бериш муҳим саналади. Кимёвий ишлов вақтини аниқлашда эса, феромондан фойдаланишимиз керак.

Умуман олганда, феромон тузоқларини иссиқхоналарда доимий қўйиб туриш фойдадан холи бўлмайди. Уни мунтазам текшириб, кунига ўртача 5–6 та зараркунанда тушгандан кейин 4–5 кун ўтиб, кимёвий ишловни ўтказиш лозим. Шунда зараркунандаларга қарши самарали курашган бўламиз. Феромон тузоқларини ҳар гектарга камида 5 донадан қўйиш талаб этилади.

Бугунги кунда иссиқхоналарда қўйлаб зараркунандаларни учратиш мумкин. Масалан, помидор куяси (*Tuta absoluta* Meur), кузги ёки кўк қурт тунлами (*Agrotis segetum* Sciff; sinonimi — *Euxoa segetum* Sciff.) ва кўсак қурти (*Helicoverpa armigera*) ўсимликларга катта зиён келтириш ҳолатлари кўп кузатилмоқда.

Помидор куяси (*Tuta absoluta* Meur): Бутун Дунёда помидорга энг кўп зарар берадиган капалак ҳисобланади. Личинкаси ўсимликнинг яшил қисмини ейиш орқали катта зарар етказиши мумкин. Бундан ташқари меванинг ич қисмига кириб, ҳосилни сифатсиз ҳолатга келтириб қўйиши мумкин. Натижада маҳсулот нархига сезиларли таъсир кўрсатади. Феромон тузоқларини қўллаш орқали бу зарарнинг олдини вақтида олиш мумкин.





Сувли тузоқлар: Иссиқхоналардада энг кўп қўлланиладиган феромонлардан биридир. Ушбу тутқич ичига сув ва хид-сиз кунгабоқар ёғи солиниб, феромон қўйилади ва иссиқхонага жойлаштирилади. Бу орқали 75-80% гача ўсимликни зараркунандадан ҳимоя қилиш мумкин. Айниқса, помидор куясига жуда яхши таъсир кўрсатади. Мазкур феромон тузоқдан гектарига 50 та қўйиш керак.

Кузги тунлам: (*Agrotis segetum* Sciff; sinonimi – *Euxoa segetum* Sciff.): Бу зараркунанда помидорларнинг кўчат даврида жуда катта зарар келтиради. Агар унинг олди олинмайдиган бўлса, 80-90 % гача ҳосилни йўқотиш мумкин. Олдини олиш учун эса, албатта, феромондан фойдаланиш лозим. Шундагина ўз вақтида қарши курашиб, ҳосилдорликни сақлаб қолишга эришилади.



Кўсак қурти (*Helicoverpa armigera*): Помидор, бақлажон ва бошқа бир қанча экинларга зарар беради. Бу зараркунандадан жуда эҳтиёт бўлиш керак. Акс ҳолда, биргина помидорни оладиган бўлсак, унинг ич қисмини тешиб, етарлича зиён келтиради ва маҳсулот тан нарҳининг пасайишига сабаб бўлади. Энг кўп бўлган вақтларда олди олинмаса, 80-90 % гача ҳосилга зарар етказилади. Фақатгина феромон тутқичлардан фойдаланиб, зарарли ҳашаротнинг борлигини аниқлаш ва унинг олдини олиш, шунингдек, ўз вақтида бунинг чорасини кўриш мумкин бўлади.





Biʼgalikda yetishtiramiz!
Вырастим вместе!
We grow together!

Кафолатланган таркиби:

	%
Органик модда	30%
Органик карбон	16,0%
Умумий азот	1,5%
Умумий органик азот	1,5%
Умумий сувда эрувчан калий (K ₂ O)	4,0%
pH	4-6

POTEX ўғити нима мақсадда қўлланилади?

POTEX макро ва микро элементларни органик кислоталар билан бирлаштириб тайёрланган органоминерал шаклдаги ўғитдир. Бундай таркибдаги ўғитлар экинлар томонидан жуда осон ўзлаштирилади. Бу эса экиндаги озуқа етишмовчилиги белгиларини дарҳол бартараф этади ҳамда стресс омиллари бўлишининг олдини олади. Ушбу ўғит мевани катталаштириш ва ранг беришда юқори самарали бўлиб, таркибидаги органик моддалар тупроқ унумдорлиги учун жуда фойдалидир.

Қўлланилиши, муддати ва сарф-меъёри:

Япроққа пуркалганда сарф-меъёри	
Экинлар	Қўллаш меъёри
Очиқ дала сабзавотлари	250-300 мл 100 литр сувга
Иссиқхона сабзавотлари	150-250 мл 100 литр сувга
Резаворлар	250-300 мл 100 литр сувга
Уруғли мевалар	300-350 мл 100 литр сувга
Данакли мевалар	300-350 мл 100 литр сувга
Узум	250-300 мл 100 литр сувга
Цитрус мевалар, Зайтун, Ёнғоқ	300-350 мл 100 литр сувга
Пахта, Маккажўхори, Кунгабоқар, Рапс ва ҳ.к.	450-500 мл 100 литр сувга
Дон, ўт ва ем-хашак экинлари ва бошқалар	450-500 мл 100 литр сувга
Гуллар	150-250 мл 100 литр сувга
Томчилаб суғорганда сарф-меъёри	
Экинлар	Қўллаш меъёри
Очиқ дала сабзавотлари	4,5-5,0 литр/га
Иссиқхона сабзавотлари	3,5-4,0 литр/га
Резаворлар	4,5-5,0 литр/га
Уруғли мевалар	4,5-5,0 литр/га
Данакли мевалар	4,5-5,0 литр/га
Узум	3,5-4,0 литр/га
Цитрус мевалар, Зайтун, Ёнғоқ	4,5-5,0 литр/га
Пахта, Маккажўхори, Кунгабоқар, Рапс ва ҳ.к.	4,5-5,0 литр/га
Гуллар	3,5-4,0 литр/га

**Юқоридаги миқдорлар тавсия сифатида тайёрланган. Экинларнинг катта-кичиклиги ва кам-кўплигига қараб сарф-меъёрлари ошиши ёки камайиши мумкин.*



78 147 05 00

@ifodaagroconsulting

www.ifoda.uz

IFO UAN 32

СУЮҚ АЗОТЛИ ЎҒИТ



Birgalikda yetishtiramiz!
Вырастим вместе!
We grow together!

Кафолатланган таркиби: %

Умумий азот	32,0%
Карбамид азоти	16,0%
Аммоний азоти	8,0%
Нитрат азоти	8,0%
Ph	5-7



IFO UAN 32 ўғити таркибида 3 турли азот бўлиб, экинларнинг мувозанатли ва эҳтиёжи бўлган азот турини дарҳол ўзлаштиришини таъминлаш мақсадида ишлаб чиқарилган ўғитдир.

Қўлланилиши, муддати ва сарф-меъёри:

Экин тури	Қўллаш муддати	Япроққа пуркалганда сарф-меъёри
Донли экинлар	Тўплаш бошлангандан сўнг ҳар 15-20 кунда 2-3 марта қўлланилади	4,0-5,0 литр/га
Маккажўхори	Экиннинг бўйи 15-20 смга етгандан сўнг ҳар 15-20 кунда 3 марта қўлланилади	3,0-4,0 литр/га
Пахта, Соя, Ерёнғоқ	Экиннинг бўйи 15-20 смга етгандан сўнг ҳар 15-20 кунда 3 марта қўлланилади	3,0-4,0 литр/га
Шоли	Тўплаш бошлангандан сўнг ҳар 15-20 кунда 2-3 марта қўлланилади	3,0-4,0 литр/га
Узум	Ривожланишнинг илк босқичида гуллашдан олдин 1 марта, мевалар шакллангандан сўнг 2-мартга, 15 кундан сўнг еса 3 марта қўлланилади	1,5-2,0 литр/га
Картошка	Ривожланишнинг илк босқичида 1 марта, 2-3 ҳафтадан кейин 2 марта қўлланилади	3,0-4,0 литр/га
Қанд лавлаги	Экинлар 4-6 барг чиқаргандан бошланади ва ҳар 15 кунда 3 марта қўлланилиши мумкин	2,0-3,0 литр/га
Цитрус мевалар	Гуллашдан олдин 1 марта, гуллагандан бошлаб мева ҳосил бўлгунигача 20-25 кун оралатган ҳолда 3-4 марта қўлланилади	2,0-3,0 литр/га
Олма, Нок	Гуллагандан кейин 2-3 марта қўлланилади	2,0-3,0 литр/га
Гилос, Шафтоли, Ўрик, Олхўри	Барг шаклланганидан кейин қўлланилади	2,0-3,0 литр/га
Сабзавотлар	Сабзавот тури ва маҳсулот миқдорини ҳисобга олган ҳолда ривожланиш пайтида ҳар 7-10 кунда 3-4 марта қўлланилади	1,5-2,0 литр/га
Кунгабоқар	Экиннинг бўйи 15-20 смга етгандан сўнг ҳар 15-20 кунда 3 марта қўлланилади	2,0-3,0 литр/га
Ёнғоқ	Шоҳлаш даврида қўлланилади	2,0-3,0 литр/га

БАРЧА МАДАНИЙ ЭКИНЛАРДА ТОМЧИЛАБ СУҒОРИШ ТИЗИМИДАН ФОЙДАЛАНГАН ҲОЛДА 30-40 литр/га қўлланилади

*Юқоридаги миқдорлар тавсия сифатида тайёрланган. Экинларнинг катта-кичиклиги ва кам-қўплигига қараб сарф-меъёрлари ошиши ёки камайиши мумкин.



☎ 78 147 05 00
✉ @ifodaagroconsulting
🌐 www.ifoda.uz



“Ifoda” янгиликлари



БИЗ УЧУН ЭНГ МУҲИМИ ХАРИДОР ИШОНЧИ





“Ifoda Agro Kimyo Himoya” МЧЖнинг Республика ҳудудлари бўйлаб 100 га яқин савдо филиаллари мавжуд. Уларнинг барчаси компаниянинг ривожланишида, муваффақиятга эришишида ва мижозларга қулайлик яратишда муҳим ўрин тутди. Мана шундай савдо марказларидан бири Тошкент шаҳар филиали савдо шахобчаси бўлиб, узоқ йиллардан бери кўплаб мижозларга сифатли ва самарали хизмат кўрсатиб келмоқда. Ушбу марказ 2007 йилда ташкил этилган бўлса, бугунги кунга қадар 100 дан ортиқ фермер хўжаликлари билан доимий ҳамкорлик алоқаларига эга. Бундан ташқари бир нечта вилоятлар, масалан, Тошкент, Сирдарё, Сурхондарё ва Хоразм вилоятлари ҳамда Қорақалпоғистон Республикасига айнан шу ердан маҳсулотлар етказиб берилади.

Шунингдек, бу ерда 5 нафар ходим фаолият юритиб келишади. Ҳар бир келаётган мижозга сифатли хизмат кўрсатиш учун барча шароитлар етарли. Қолаверса, қайси ўсимликка қандай чоралар кўриш ва қайси препаратларни қўллашни билмаган фермер ёки деҳқонлар учун агроном-мутахассислар томонидан агрономик маслаҳатлар бериб борилади. Бундан ташқари савдони янада ривожлантириш ва мижозларга имтиёзлар яратиш мақсадида турли акциялар ўтказиб келинмоқда. Энг фаол ва доимий харидорларга компания логотипи туширилган эсдалик совғалари тез-тез тарқатиб турилади.

— Савдо шахобчамизда 120 турга яқин пестицидлар, фунгицидлар, стимуляторлар, умуман, қишлоқ хўжалиги учун зарур бўлган препаратлар мавжуд, — дейди Бош менежер Хуршид Исломов. — Харидорларимизга сифатли хизмат кўрсатиш, уларнинг ишончларини қозонишга доим интилиб келяпмиз. Савдо тизимини ривожлантириш ва мижозларга янада қулайлик яратиш бўйича олдинда ҳали кўп режаларимиз бор. Насиб қилса, келгусида онлайн харид ва етказиб бериш хизматини ҳам жорий этмоқчимиз.

Ўрни келганда айтиш мумкинки, компаниянинг қанчалик муваффақиятга эришиши, юксак марраларни забт этиши бир ҳисобда жойлардаги мана шундай савдо филиалларининг иш фаолиятига, уларнинг харидорлар билан ўзаро муносабатларига боғлиқ. Умуман олганда, Ифода компанияси бугунги кунда нафақат маҳсулот сифати, балки, уни фермер ва деҳқонларга етказиб бериш, агрономик маслаҳатлар, препаратларни қўллаш жараёнида кўмаклашиш, экинлар назорати, қолаверса, сотув ва сотувдан кейинги хизмат сифатини яхшилаш борасида самарали фаолият юритиб келмоқда.

ANKA SUPER

АМИНО КИСЛОТАЛИ СУЮҚ ОРГАНИК ЎҒИТ

Кафолатланган таркиби: %

Умумий органик модда	20%
Умумий Азот	1,0%
Органик Азот	1,0%
Умумий амина кислота	9%
pH	4-7



ANKA SUPER ўғити нима мақсадда қўлланилади?

ANKA SUPER амина кислоталар билан бойитилган суюқ органик ўғитдир. ANKA SUPER ўғити тупроққа қўлланилганда тупроқ микрофлорасини яхшилайти, озуқа моддаларнинг йиғилишини осонлаштиради. Стресс ҳолатларида, улардан олдин ва кейин япроқдан пуркалганда олдини олувчи ва яхшиловчи таъсир кучига эга. Микроэлементлар билан биргаликда қўлланилганда, микроэлементларнинг ҳаракати ва ўзлаштирилишини таъминлайди. Мева чангганишини кўпайтириб, мева тутишини ва сифатини оширади. Таркибидаги органик моддалар тупроқ унумдорлиги учун жуда самаралидир.

Қўлланилиши, муддати ва сарф-меъёри:

Экин тури	Япроққа пуркалганда сарф-меъёри	Томчилаб суғорилганда сарф-меъёри (гектарга)
Сабзавотлар (помидор, қалампир, бақлажон, бодринг, қовоқ)	125-150 мл 100 литр сувга	1,5-2,0 литр
Қулпнай	125-150 мл 100 литр сувга	1,5-2,0 литр
Мевали дарахтлар	250-300 мл 100 литр сувга	2,0-3,0 литр
Ўзум	125-150 мл 100 литр сувга	1,5-2,0 литр
Цитрус мевалар	250-300 мл 100 литр сувга	2,0-3,0 литр
Қанд лавлаги	125-150 мл 100 литр сувга	1,5-2,0 литр
Пахта, маккажўхори, кунгабоқар	125-150 мл 100 литр сувга	1,5-2,0 литр
Картошка	125-150 мл 100 литр сувга	1,5-2,0 литр
Қиш сабзавотлари (гулқарам, брокколи, исмалоқ, қарам ва ҳ.к.)	150-200 мл 100 литр сувга	1,5-2,0 литр
Манзарали экинлар	75-100 мл 100 литр сувга	1,5-2,0 литр
Донли экинлар (буғдой, арпа, сули ва ҳ.к.)	100-125 мл 100 литр сувга	2,0-4,0 литр

**Юқоридаги миқдорлар тавсия сифатида тайёрланган. Экинларнинг катта-кичиклиги ва кам-кўплигига қараб сарф-меъёрлари ошиши ёки камайиши мумкин.*



IFO KALIFOS

СУЮҚ NPK ЎҒИТИ

Кафолатланган таркиби: %

Умумий азот (N)	1%
Нитрат азоти	1%
Умумий сувда эрувчан фосфор (P_2O_5)	10,2%
Умумий сувда эрувчан калий (K_2O)	25%
Сувда эрувчан бор (B)	0,6%
Сувда эрувчан рух (Zn)	0,1%
Ph	6-8

IFO KALIFOS ўғити нима мақсадда қўлланилади?

IFO KALIFOS кислота асосли реакцияларнинг комплекси сифатидада ишлаб чиқарилган, таркибда юқори миқдорда фосфор ва калий мавжуд суюқ кимёвий ўғитдир. Экин парвариш-шлашнинг узок муддатларида ҳам гуллаш, ҳам мева етилиш даврларида экин томонидан тез ва осон ўзлаштирилади.



Қўлланилиши, муддати ва сарф-меъёри:

Экин тури	Япроққа пуркалганда (Гектар)	Томчилаб суғорилганда (Гектар)
Сабзавотлар (помидор, қалампир, бақлажон, бодринг, қовоқ)	2,0-3,0 литр	4,0-5,0 литр
Қулупнай	1,5-2,0 литр	3,0-4,0 литр
Мевали дарахтлар	2,5-3,5 литр	4,0-5,0 литр
Узум	2,0-3,0 литр	4,0-5,0 литр
Цитрус мевалар (Лимон)	2,5-3,0 литр	4,0-5,0 литр
Пахта, Маккажўхори, Қунгабоқар	2,0-2,5 литр	4,0-5,0 литр
Картошка	2,0-2,5 литр	4,0-5,0 литр
Қишки сабзавотлар (гулқарам, брокколи, исмалок, қарам ва ҳ.к.)	1,5-2,0 литр	3,0-4,0 литр
Манзарали экинлар	1,5-2,0 литр	3,0-4,0 литр
Донли экинлар (буғдой, арпа, сули ва бош.)	1,5-2,0 литр	3,0-4,0 литр

*Юқоридаги миқдорлар тавсия сифатида тайёрланган. Экинларнинг катта-кичиклиги ва кам-кўллигига қараб сарф-меъёрлари ошиши ёки камайиши мумкин.





MAGNIY-MAX

СУЮҚ ЎФИТ МАГНИЙ НИТРАТ ЭРИТМАСИ

Кафолатланган таркиби: %

Умумий азот (N)	6,8%
Нитрат азоти	6,8%
Умумий магний	10,6%
Ph	5-7



MAGNIY-MAX ўфити нима мақсадда қўлланилади?

MAGNIY-MAX магнийга эҳтиёжи юқори бўлган маданий экинларда қўллашга мўлжалланган суспензия ўфитидир. Магний етишмовчилигининг олдини олиш мақсадида паст меъёрларда, етишмовчилик кузатилган ҳолатларда юқори меъёрларда қўлланилади.

Қўлланилиши, муддати ва сарф-меъёри:

Экин тури	Япроқдан пуркаш орқали
Узум, Киви, Қулупнай (Гуллашдан олдин 1 марта қўлланилади, мева ҳосил бўлгандан кейин ҳар 15-20 кунда 1-2 марта қўлланилади)	250 -300 мл / 100 литр сувга
Иссиқхона сабзавотлари (Сабзавот тури ва маҳсулот миқдорига қараб, мева ўсиш-ривожланиш даврида ҳар 15-20 кунда 2-3 марта қўлланилади)	250 -300 мл / 100 литр сувга
Уруғли мевалар (Гуллашдан олдин 1 марта қўлланилади, мева ҳосил бўлгандан кейин ҳар 15-20 кунда 1-2 марта қўлланилади)	250 -300 мл / 100 литр сувга
Данакли мевалар (Гуллашдан олдин 1 марта қўлланилади, мева ҳосил бўлгандан кейин ҳар 15-20 кунда 1-2 марта қўлланилади)	250 -300 мл / 100 литр сувга
Ситрус мевалар (Гуллашдан олдин 1 марта қўлланилади, мева ҳосил бўлгандан кейин ҳар 15-20 кунда 1-2 марта қўлланилади)	250 -300 мл / 100 литр сувга
Очиқ дала сабзавотлари (Сабзавот тури ва маҳсулот миқдорига қараб, мева ўсиш-ривожланиш даврида ҳар 15-20 кунда 2-3 марта қўлланилади)	1,0 -2,0 литр/га
Карам, Гулкарам, Брокколи (Екилгандан сўнг ҳар 15-20 кунда 2-3 марта қўлланилади)	1,0 -2,0 литр/га
Буғдой, Арпа, Рапс, Шоли ва ҳ.к. (Туплаш даврида 1 марта қўлланилади, гуллашдан олдин 1 марта қўлланилади)	1,0 -2,0 литр/га
Қанд лавлаги, Маккажўхори, Кунгабоқар, Картошка (Экинлар 4-6 баргли бўлганидан ҳар 15-20 кунда 2-3 марта қўлланилади)	50 -100 мл / декар
Пахта, Соя, Ерёнғоқ (Экинлар 4-6 баргли бўлганидан ҳар 15-20 кунда 2-3 марта қўлланилади)	50 -100 мл / декар
Бутун саноат экинларида томчилаб суғориш ва ёмғир усулида суғориш тизими орқали 10-20 литр/га миқдоридида қўлланилади.	

*Юқоридаги миқдорлар тавсия сифатида тайёрланган. Экинларнинг катта-кичиклиги ва кам-кўплигига қараб сарф-меъёрлари ошиши ёки камайиши мумкин.



IFO SEED

Кафолатланган таркиби:

	%
Гумин ва фулвик кислота	35%
Органик модда	25%
Умумий рух (Zn)	8%
Умумий мис (Cu)	2%
pH	8,5-10,5

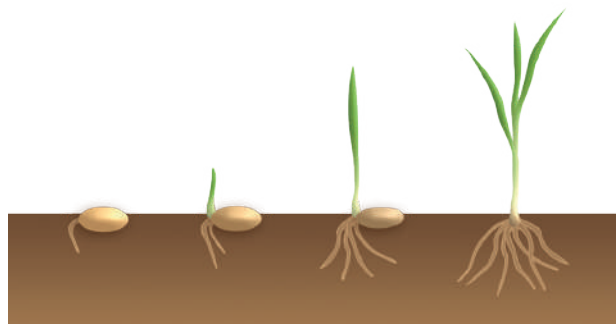

Қўлланилиши:

IFO-SEED ўғити қишлоқ хўжалиги экинларида, жумладан, буғдойда уруғларнинг тўлиқ униб чиқиши, илдиз тизимининг бақувват бўлиши, яхши ўсиб-ривожланиши ва туплашида муҳим аҳамият касб этади. Ўғит таркибидаги моддалар буғдойнинг ўсиб-ривожланиши ва бақувват ўсимлик ҳосил қилишини таъминлайди.

Оддий ўғитлар ўсимликнинг униб чиқиш даврида уруғ яқинига қўлланилганда уруққа зарар етказиши ва япроқлар маълум катталиққа эга бўлгунга қадар, ўсимликка япроққа пуркаладиган ўғитларни ҳам қўллаб бўлмайди. IFO-SEED уруққа ишлов берувчи ўғити бу муҳим униб чиқиш даврида, энг зарур озуқа элементларини билан уруққа ишлов бериш имконини беради. IFO-SEED ўғити билан уруғлари ўзининг генетик потенциалдан янада унумлироқ фойдаланадилар.

Уруғ қоплама ўғитларининг сарф-меъёри қандай?

1000 кг уруққа IFO-SEED ўғитидан 2 кг миқдорда қўлланилади.



78 147 05 00 

@ifodaagroconsulting 

www.ifoda.uz 





АГРОЖУРНАЛ

#4 | 07-08 • 2020 / www.ifoda.uz/magazine

Адади: 3 000
Чоп этилган сана:
25-10-2020



Наманган шаҳар,
Оромгоҳ кўчаси, 27



+998 78 147 05 00